

第 6 回  
釧路孝仁会杯  
ソフトバレーボール大会

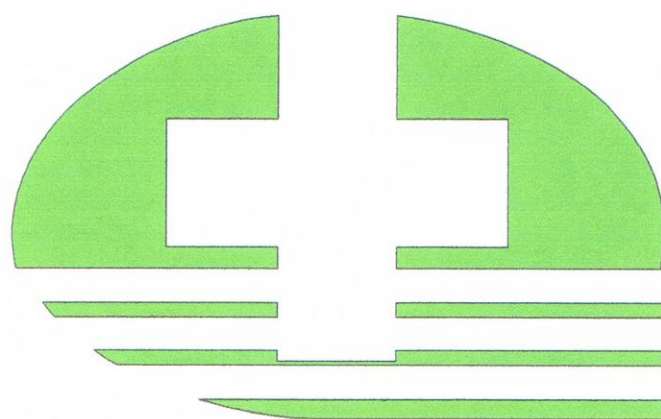

日 時 平成 28年 6月 5日 (日曜日)

- ◎ 開場・受付 午前 8時40分
- ◎ 代表者会議 午前 9時00分
- ◎ 開会式 午前 9時15分
- ◎ 競技開始 午前 9時30分

会 場 湿原の風アリーナ釧路  
釧路市広里18番 TEL 0154-38-9800  
主 催 社 会 医 療 法 人 孝 仁 会  
主 管 釧 路 ソフトバレーボール 連 盟

# 大会次第

## ◇開会式◇

- 1 役員・選手入場（整列）
- 2 開式の辞
- 3 優勝杯返還  
トリムゴールド 新川大五露  
トリムブロンズ NBクラブ  
トリムヤング プレシヤスA  
レディース6人制 サラブ  
レディース4人制 スカイメッツ
- 4 大会長挨拶  
社会医療法人 孝仁会  
理事長 齋藤 孝次
- 5 審判長注意  
鈴木 哲
- 6 選手宣誓  
トリムヤング プレシヤスA  
レディース 昭和レッド
- 7 総務連絡
- 8 閉式の辞
- 9 役員・選手退場

## ◇閉会式◇

- 1 役員・選手入場（整列）
- 2 開式の辞
- 3 成績発表・表彰式  
社会医療法人 孝仁会  
理事長 齋藤 孝次
- 4 大会長挨拶  
社会医療法人 孝仁会  
理事長 齋藤 孝次
- 5 閉式の辞
- 6 役員・選手退場

トリム【ゴールドクラス】

NO	地区	連盟登録名	チーム名	監督名	キャプテン名	選手数
1	阿寒	一般	阿寒フェニックス		遊佐孝宏	5
2	釧路	一般	スターズ		鈴木裕恵	4
3	釧路	新川大五露	新川大五露		村田篤	5
4	釧路	生一倶楽部	生一倶楽部		萩原 政男	5
5	釧路	SOLE	SOLE		中村栄子	8
計					5チーム	27

トリム【ブロンズクラス】

NO	地区	連盟登録名	チーム名	監督名	キャプテン名	選手数
1	釧路	一般	レッドウィング		遠藤博美	5
2	釧路	NBクラブ	NBクラブ		今野正之	5
3	釧路	T.Pooh	T.PoohZ		皆川伸幸	6
4	釧路	Feliz	CSG		佐藤真一	6
計					4チーム	22

トリム【ヤングクラス】

NO	地区	連盟登録名	チーム名	監督名	キャプテン名	選手数
1	中標津	一般	飛翔会		久慈 卓	6
2	中標津	一般	JOKER		国見剛	5
3	中標津	一般	BLAST		浅沼健児	6
4	中標津	一般	Chronos		宮崎晃一	5
5	釧路	一般	大人倶楽部	綿貫誠一郎	沼田倫江	6
6	釧路	一般	浜っこ	小島竜二	稲辺竜也	5
7	釧路	Precious	プレシヤスA		山田祐太	4
8	釧路	Precious	プレシヤスB		熊谷真吾	6
9	釧路	Precious	プレシヤスC		佐野健太	4
10	釧路	Precious	ReverseA		梅津和将	4
11	釧路	Precious	ReverseB		飯澤弥尋	5
12	釧路	Precious	ReverseC		佐々木凌雅	5
13	釧路	ラズルダズル	ラズルダズルA		會田翔	4
14	釧路	ラズルダズル	ラズルダズルB		工藤真吾	4
15	釧路	NBクラブ	NBヤング		中村満	4
16	釧路	Spiritus	スピリタスA		白木 荘一	7
17	釧路	Feliz	Feliz		淵瀬 伸二	4
計					17チーム	84

レディース【6人制クラス】

NO	地区	連盟登録名	チーム名	監督名	キャプテン名	選手数
1	釧路	一般	谷川ピース	谷川真由美	木曾則子	7
2	釧路	一般	エール	中村道代	平野和美	7
3	釧路	サラブ	サラブ		山根すが子	10
4	釧路	スカイメッツ	スカイメッツ		矢田容子	8
5	釧路	GETWIN	GETWIN		佐藤幸恵	9
計					5チーム	41

レディース【4人制クラス】

NO	地区	連盟登録名	チーム名	監督名	キャプテン名	選手数
1	釧路	一般	ライオンズ		滝口悦子	5
2	釧路	一般	Jollies		小林香須美	7
3	釧路	GETWIN	ホワイトキャット		佐山まゆみ	6
4	釧路	GETWIN	ブラックキャット		佐々木 光子	5
5	釧路	昭和レッドファイアー	昭和レッド		小松奈穂	5
計					5チーム	28

			今大会参加 合計チーム数／合計人数		36チーム	202
--	--	--	-------------------	--	-------	-----

# 【湿原の風アリーナ釧路コート区分】

駐 車 場

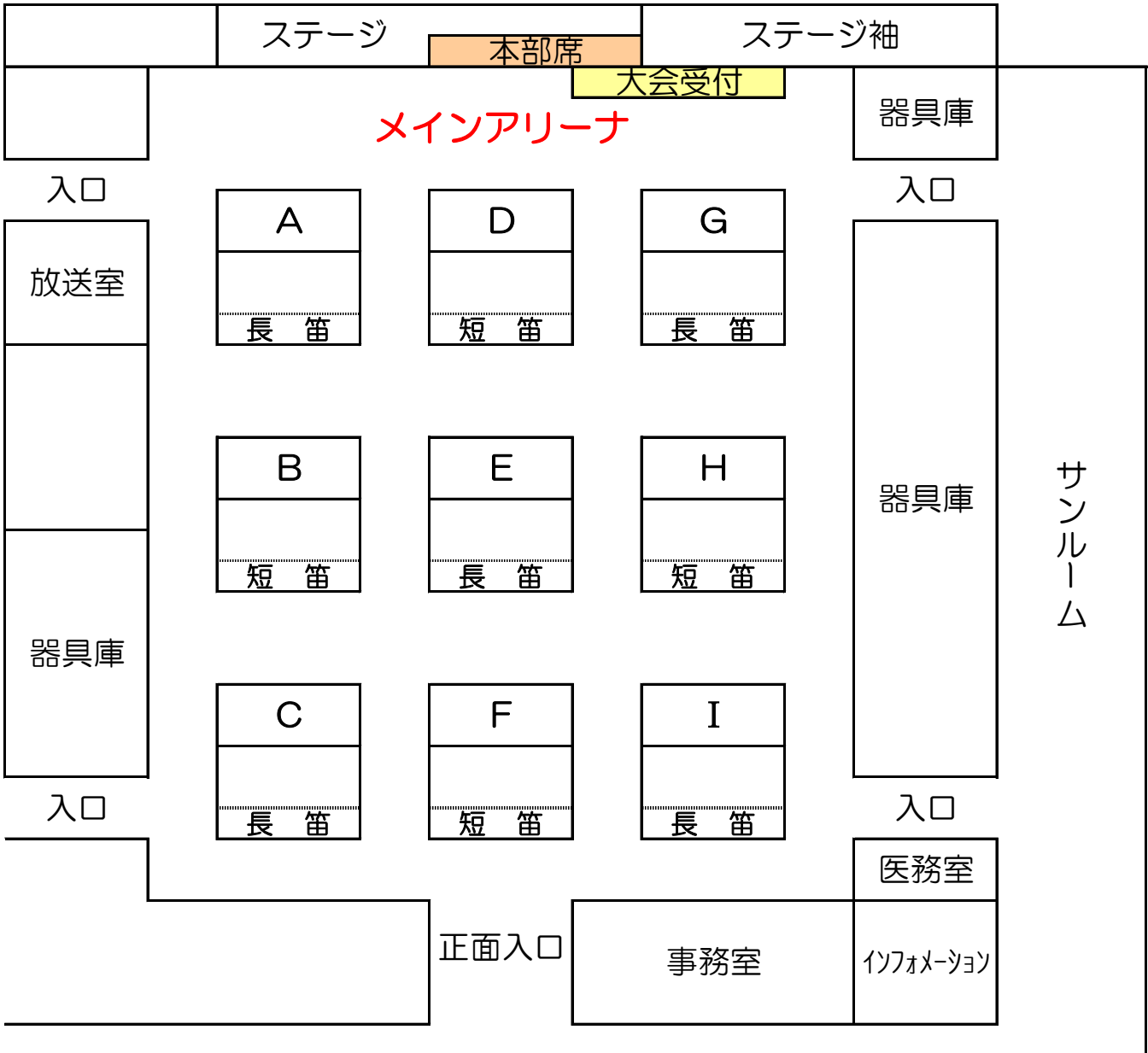

(ロ ビー)

正面玄関

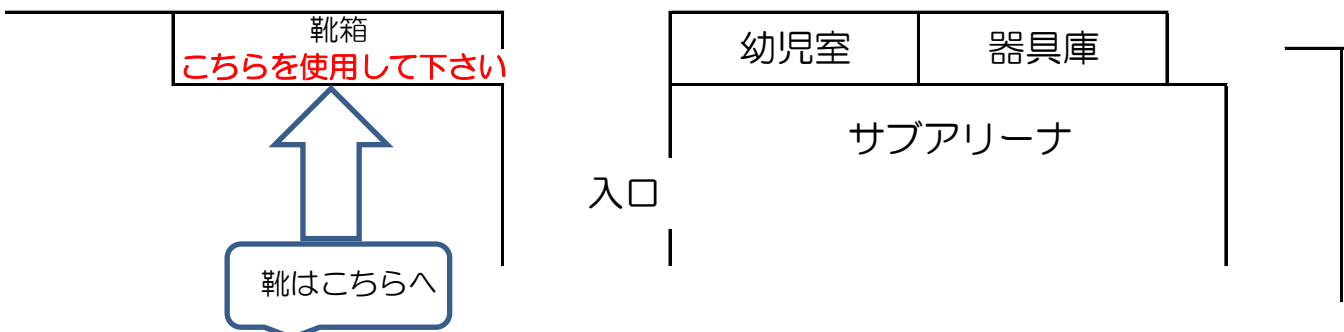

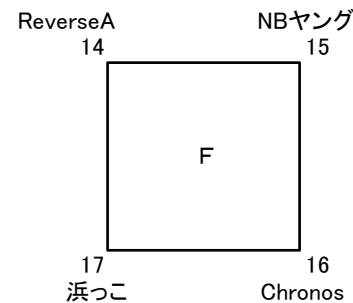
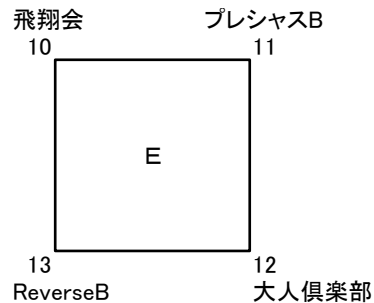
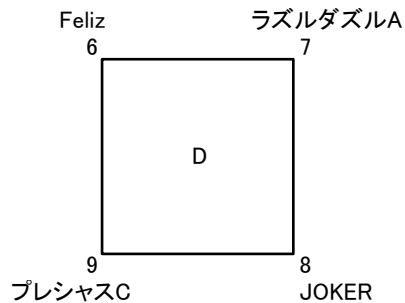
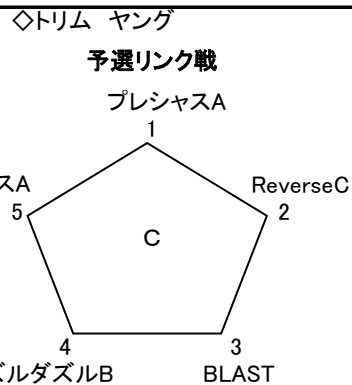
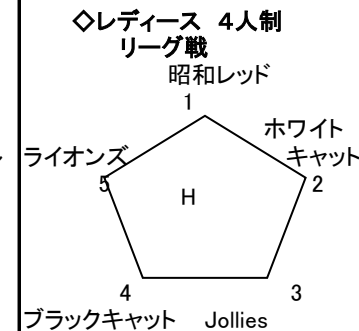
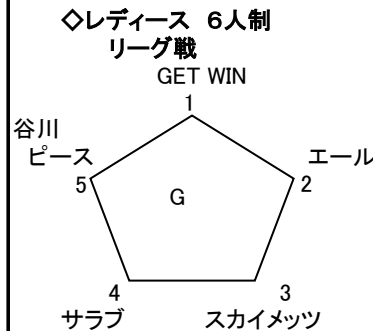
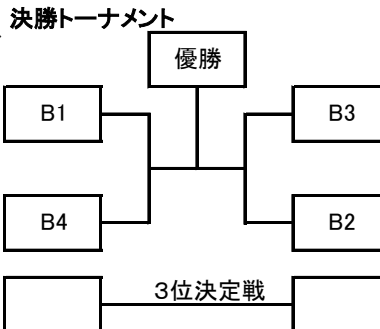
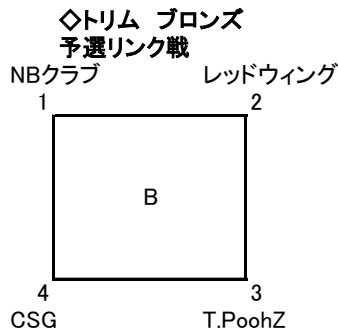
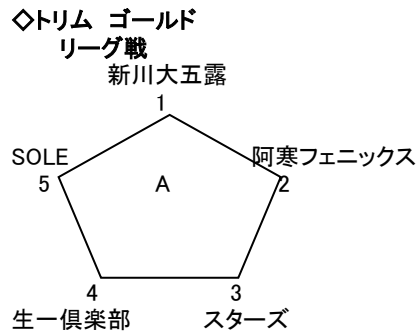

決勝トーナメント戦

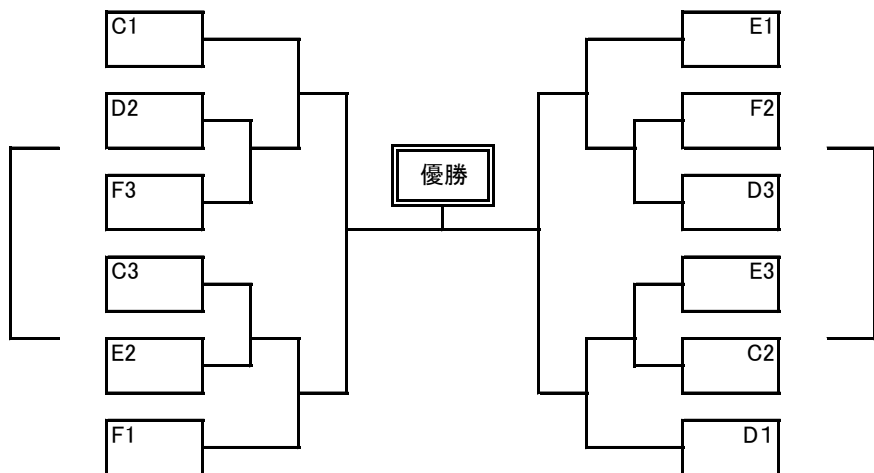

親睦リーグ戦

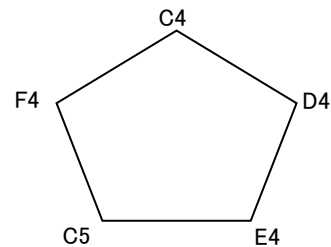

3位決定戦

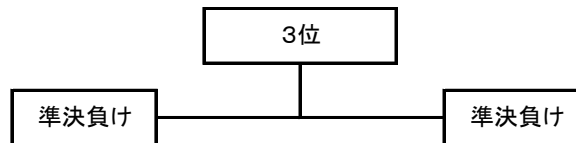

トリムゴールド Aブロック	1 新川大五露	2 阿寒フェニックス	3 スターズ	4 生一倶楽部	5 SOLE	勝敗	セット率	得失点率	順位
1 新川大五露		A10 -	A8 -	A5 -	A3 -	/	/	/	
2 阿寒フェニックス			A4 -	A7 -	A1 -	/	/	/	
3 スターズ				A2 -	A6 -	/	/	/	
4 生一倶楽部					A9 -	/	/	/	
5 SOLE						/	/	/	



トリムヤング予選

トリムヤング Cブロック	1 プレシヤスA	2 Reverse C	3 BLAST	4 ラズルダズル B	5 スピリタス A	勝敗	セット率	得失点率	順位
1 プレシヤスA						/	/	/	
2 Reverse C						/	/	/	
3 BLAST						/	/	/	
4 ラズルダズル B						/	/	/	
5 スピリタス A						/	/	/	

トリムヤング親睦

トリムヤング 親睦	C4	D4	E4	C5	F4	勝敗	セット率	得失点率	順位
C4						/	/	/	
D4						/	/	/	
E4						/	/	/	
C5						/	/	/	
F4						/	/	/	



トリムヤング予選

トリムヤング Dブロック	6 Feliz	7 ラズルダズル A	8 JOKER	9 プレシャス C	勝敗	セット率	得失点率	順位
6 Feliz		[ - ] [ - ] [ - ] D1	/	[ - ] [ - ] [ - ] D3	/	/	/	
7 ラズルダズル A	[ - ] [ - ] [ - ]		[ - ] [ - ] [ - ] D4	/	/	/		
8 JOKER	/	[ - ] [ - ] [ - ]		[ - ] [ - ] [ - ] D2	/	/	/	
9 プレシャス C	[ - ] [ - ] [ - ]	/	[ - ] [ - ] [ - ]		/	/	/	

トリムヤング Eブロック	10 飛翔会	11 プレシャス B	12 大人倶楽部	13 Reverse B	勝敗	セット率	得失点率	順位
10 飛翔会		[ - ] [ - ] [ - ] E1	/	[ - ] [ - ] [ - ] E3	/	/	/	
11 プレシャス B	[ - ] [ - ] [ - ]		[ - ] [ - ] [ - ] E4	/	/	/		
12 大人倶楽部	/	[ - ] [ - ] [ - ]		[ - ] [ - ] [ - ] E2	/	/	/	
13 Reverse B	[ - ] [ - ] [ - ]	/	[ - ] [ - ] [ - ]		/	/	/	

トリムヤング Fブロック	14 Reverse A	15 NBヤング	16 Chronos	17 浜っこ	勝敗	セット率	得失点率	順位
14 Reverse A		[ - ] [ - ] [ - ] F1	/	[ - ] [ - ] [ - ] F3	/	/	/	
15 NBヤング	[ - ] [ - ] [ - ]		[ - ] [ - ] [ - ] F4	/	/	/		
16 Chronos	/	[ - ] [ - ] [ - ]		[ - ] [ - ] [ - ] F2	/	/	/	
17 浜っこ	[ - ] [ - ] [ - ]	/	[ - ] [ - ] [ - ]		/	/	/	

ヤング決勝トーナメント

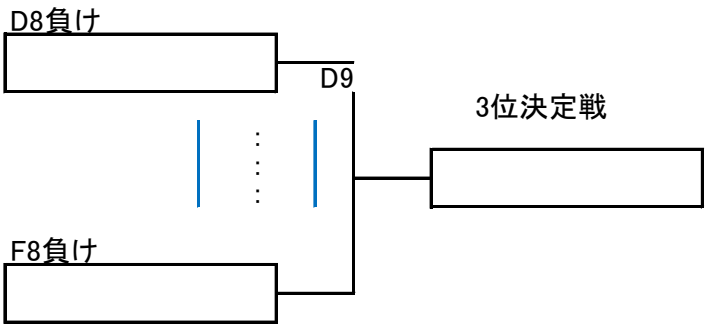
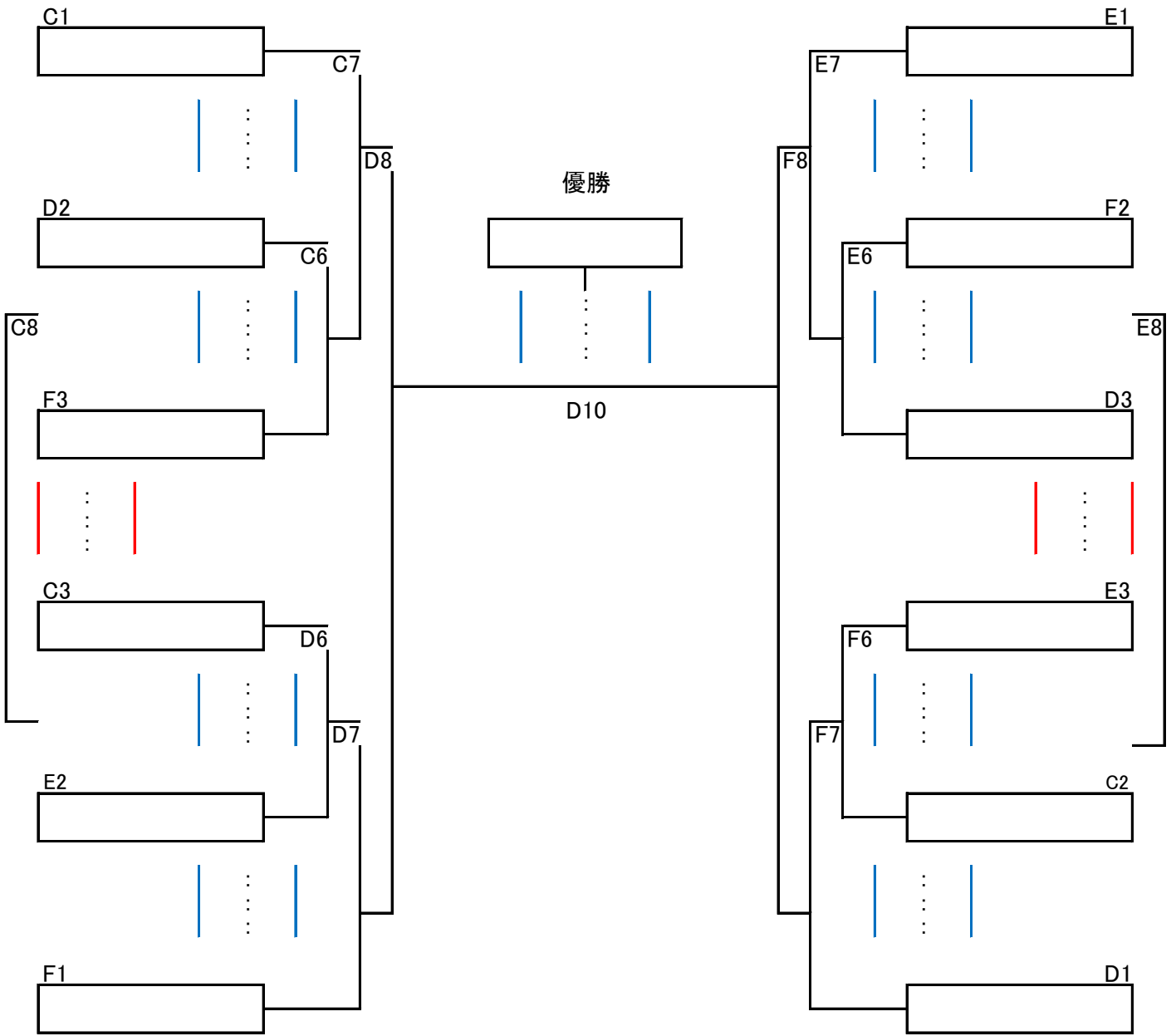

優勝	
準優勝	
3位	
4位	

レディース6人制 Gブロック	1 GETWIN	2 エール	3 スカイメッツ	4 サラブ	5 谷川ピース	勝敗	セット率	得失点率	順位
1 GETWIN		[ - ] <sup>G10</sup> [ - ] [ - ]	[ - ] <sup>G8</sup> [ - ] [ - ]	[ - ] <sup>G5</sup> [ - ] [ - ]	[ - ] <sup>G3</sup> [ - ] [ - ]	/	/	/	
2 エール	[ - ] [ - ] [ - ]		[ - ] <sup>G4</sup> [ - ] [ - ]	[ - ] <sup>G7</sup> [ - ] [ - ]	[ - ] <sup>G1</sup> [ - ] [ - ]	/	/	/	
3 スカイメッツ	[ - ] [ - ] [ - ]	[ - ] [ - ] [ - ]		[ - ] <sup>G2</sup> [ - ] [ - ]	[ - ] <sup>G6</sup> [ - ] [ - ]	/	/	/	
4 サラブ	[ - ] [ - ] [ - ]	[ - ] [ - ] [ - ]	[ - ] [ - ] [ - ]		[ - ] <sup>G9</sup> [ - ] [ - ]	/	/	/	
5 谷川ピース	[ - ] [ - ] [ - ]	[ - ] [ - ] [ - ]	[ - ] [ - ] [ - ]	[ - ] [ - ] [ - ]		/	/	/	

レディース4人制 Hブロック	1 昭和レッド	2 ホホワイトキャット	3 Jollies	4 ブラックキャット	5 ライオンズ	勝敗	セット率	得失点率	順位
1 昭和レッド		[ - ] <sup>H10</sup> [ - ] [ - ]	[ - ] <sup>H8</sup> [ - ] [ - ]	[ - ] <sup>H5</sup> [ - ] [ - ]	[ - ] <sup>H3</sup> [ - ] [ - ]	/	/	/	
2 ホホワイトキャット	[ - ] [ - ] [ - ]		[ - ] <sup>H4</sup> [ - ] [ - ]	[ - ] <sup>H7</sup> [ - ] [ - ]	[ - ] <sup>H1</sup> [ - ] [ - ]	/	/	/	
3 Jollies	[ - ] [ - ] [ - ]	[ - ] [ - ] [ - ]		[ - ] <sup>H2</sup> [ - ] [ - ]	[ - ] <sup>H6</sup> [ - ] [ - ]	/	/	/	
4 ブラックキャット	[ - ] [ - ] [ - ]	[ - ] [ - ] [ - ]	[ - ] [ - ] [ - ]		[ - ] <sup>H9</sup> [ - ] [ - ]	/	/	/	
5 ライオンズ	[ - ] [ - ] [ - ]	[ - ] [ - ] [ - ]	[ - ] [ - ] [ - ]	[ - ] [ - ] [ - ]		/	/	/	

# 第6回 釧路孝仁会杯ソフトバレーボール大会選手名簿

## 1 トリム ゴールドクラス

チーム名	阿寒フェニックス			
キャプテン/監督	遊佐 孝宏			
NO	背番号	選手名	年齢	性別
1	3	遊佐 孝宏	54	才男
2	13	野澤 保範	55	才男
3	24	西 環枝	57	才女
4	20	鈴木 明美	49	才女
5	19	一ノ戸 洋美	48	才女
6				才
7				才
8				才

## 2

チーム名	スターズ			
キャプテン/監督	鈴木 裕恵			
NO	背番号	選手名	年齢	性別
1	55	多田 悟	60	才男
2	61	渡部 富美雄	61	才男
3	53	濱浦 京子	53	才女
4	50	鈴木 裕恵	50	才女
5				才
6				才
7				才
8				才

## 3

チーム名	新川大五露			
キャプテン/監督	村田 篤			
NO	背番号	選手名	年齢	性別
1	1	荻野 敏明	66	才男
2	8	村田 篤	58	才男
3	12	増田 洋人	51	才男
4	6	赤沢 恵	62	才女
5	3	本間 美由紀	51	才女
6				才
7				才
8				才

## 4 トリム ゴールドクラス

チーム名	生一倶楽部			
キャプテン/監督	荻原 政男			
NO	背番号	選手名	年齢	性別
1	6	荻原 政男	63	才男
2	77	越智 正典	56	才男
3	11	福田 加代子	66	才女
4	20	浜津 和子	61	才女
5	16	高橋 尚子	60	才女
6				才
7				才
8				才

## 5

チーム名	SOLE			
キャプテン/監督	中村 栄子 笠原 博美			
NO	背番号	選手名	年齢	性別
1	99	佐藤 強二	67	才男
2	9	和田 俊一	65	才男
3	10	隅田 一隆	63	才男
4	5	笠原 博美	62	才男
5	7	高瀬 洋子	67	才女
6	3	岡澤 俊子	65	才女
7	6	中村 栄子	62	才女
8	8	江良 智子	58	才女

## 1 トリム ブロンズクラス

チーム名	レッドウイング			
キャプテン/監督	遠藤 博美			
NO	背番号	選手名	年齢	性別
1	2	遠藤 安行	55	才男
2	5	高橋 功成	43	才男
3	8	遠藤 博美	55	才女
4	11	蔵谷 朋子	51	才女
5	3	竹浪 せい子	61	才女
6				才
7				才
8				才

## 2 トリム ブロンズクラス

チーム名	NBクラブ			
キャプテン/監督	今野 正之			
NO	背番号	選手名	年齢	性別
1	10	今野 正之	44	才男
2	17	村上 和幸	47	才男
3	7	工藤 美奈子	47	才女
4	12	小島 まり子	38	才女
5	4	橋場 紗央里	39	才女
6				才
7				才
8				才

## 3

チーム名	T. PoohZ			
キャプテン/監督				
NO	背番号	選手名	年齢	性別
1	30	千高 敏	59	才男
2	73	皆川 伸幸	40	才男
3	33	中村 峰昭	40	才男
4	6	大峠 貴美枝	52	才女
5	21	皆川 洋子	40	才女
6	63	會田 美鈴	45	才女
7				才
8				才

## 4

チーム名	CSG			
キャプテン/監督	佐藤 真一			
NO	背番号	選手名	年齢	性別
1	13	宮西 彰	62	才男
2	16	佐藤 真一	47	才男
3	11	山崎 憲一	47	才男
4	49	中川 和樹	46	才男
5	3	加藤 圭偉子	59	才女
6	90	小林 こずえ	45	才女
7				才
8				才

## 1 トリム ヤングクラス

チーム名	飛翔会			
キャプテン/監督	武藤 直継			
NO	背番号	選手名	年齢	性別
1	10	武藤 直継	30	才男
2	18	小沼 明	32	才男
3	1	久慈 卓	36	才男
4	11	武藤 真弓	31	才女
5	4	天野 真寿美	37	才女
6	25	久慈 千絵	33	才女
7				才
8				才

## 2

チーム名	JOKER			
キャプテン/監督	国見 剛			
NO	背番号	選手名	年齢	性別
1	2	国見 剛	41	才男
2	11	熊倉 司	34	才男
3	7	細川 香織	41	才女
4	9	小山田 ともみ	37	才女
5	1	吉田 明弘	37	才男
6				才
7				才
8				才

## 3

チーム名	BLAST			
キャプテン/監督	浅沼 健児			
NO	背番号	選手名	年齢	性別
1	4	浅沼 健児	41	才男
2	1	河田 茂雄	32	才男
3	5	伊藤 貴之	36	才男
4	13	河田 知加子	32	才女
5	8	浅沼 亜津沙	34	才女
6	11	百々 このみ	26	才女
7				才
8				才

# 第6回 釧路孝仁会杯ソフトバレーボール大会選手名簿

## 4 トリム ヤングクラス

チーム名	Chronos		
キャプテン/監督	富崎 晃一		
NO	背番号	選手名	年齢 性別
1	23	富崎 晃一	30才 男
2	7	木下 慶太	30才 男
3	27	島田 智夏	34才 女
4	10	須田 千佳	30才 女
5	16	富崎 歌純	30才 女
6			才
7			才
8			才

## 5

チーム名	大人倶楽部		
キャプテン/監督	沼田 倫江	綿貫 誠一郎	
NO	背番号	選手名	年齢 性別
1	1	沼田 倫江	33才 女
2	2	佐藤 恵梨華	28才 男
3	3	加藤 紫織	25才 女
4	4	大関 翔也	30才 男
5	5	阿部 優子	33才 女
6	6	原 優菜	24才 女
7			才
8			才

## 6

チーム名	浜っこ		
キャプテン/監督	稲辺 竜也	小島 竜二	
NO	背番号	選手名	年齢 性別
1	17	稲辺 竜也	31才 男
2	12	吹越 雄介	25才 男
3	19	高橋 有香	33才 女
4	5	佐藤 春菜	22才 女
5	8	北口 亜弓	29才 女
6			才
7			才
8			才

## 7 トリム ヤングクラス

チーム名	プレシヤスA		
キャプテン/監督	山田 祐太		
NO	背番号	選手名	年齢 性別
1	1	山田 祐太	25才 男
2	8	富野 至	35才 男
3	11	須佐 邦子	50才 女
4	9	富野 知佳子	33才 女
5	4	山田 美緒	24才 女
6			才
7			才
8			才

## 8

チーム名	プレシヤスB		
キャプテン/監督	熊谷 真悟		
NO	背番号	選手名	年齢 性別
1	25	熊谷 真悟	28才 男
2	15	三上 元吾	43才 男
3	20	末永 知教	42才 女
4	2	及川 良子	36才 女
5	21	中島 慎哉	27才 男
6	6	山田 真也	22才 男
7			才
8			才

## 9

チーム名	プレシヤスC		
キャプテン/監督	佐野 健太		
NO	背番号	選手名	年齢 性別
1	12	佐野 健太	25才 男
2	14	山下 修平	24才 男
3	45	桑田 美佐	28才 女
4	22	前川 わかな	24才 女
5			才
6			才
7			才
8			才

## 10 トリム ヤングクラス

チーム名	ReverseA		
キャプテン/監督	梅津 和将		
NO	背番号	選手名	年齢 性別
1	1	梅津 和将	20才 男
2	2	佐々木 滉太	19才 男
3	22	森谷 里奈	20才 女
4	4	坂下 瑞季	19才 女
5			才
6			才
7			才
8			才

## 11

チーム名	ReverseB		
キャプテン/監督	飯澤 弥尋		
NO	背番号	選手名	年齢 性別
1	9	飯澤 弥尋	21才 男
2	27	小林 慎治	20才 男
3	17	入澤 奈緒	21才 女
4	47	兎澤 望美	20才 女
5	6	中山 杏奈	19才 女
6			才
7			才
8			才

## 12

チーム名	ReverseC		
キャプテン/監督	佐々木 凌雅		
NO	背番号	選手名	年齢 性別
1	14	佐々木 凌雅	21才 男
2	3	源田 十五	19才 男
3	16	山内 彩椰	21才 女
4	19	三浦 まどか	20才 女
5	5	井上 佳奈	19才 女
6			才
7			才
8			才

## 13 トリム ヤングクラス

チーム名	ラズルダズルA		
キャプテン/監督	會田 翔		
NO	背番号	選手名	年齢 性別
1	11	近松 大志	31才 男
2	3	會田 翔	25才 男
3	12	槇本 あかね	24才 女
4	10	戸田 奈美穂	23才 女
5			才
6			才
7			才
8			才

## 14

チーム名	ラズルダズルB		
キャプテン/監督	工藤 真吾		
NO	背番号	選手名	年齢 性別
1	4	林 孝行	39才 男
2	7	工藤 真吾	29才 男
3	19	林 琴乃	28才 女
4	13	鈴木 望美	25才 女
5			才
6			才
7			才
8			才

## 15

チーム名	NBヤング		
キャプテン/監督	中村 満		
NO	背番号	選手名	年齢 性別
1	2	中村 満	27才 男
2	4	渡部 悟司	26才 男
3	3	前川 千夏	23才 女
4	6	田口 沙由里	28才 女
5			才
6			才
7			才
8			才

# 第6回 釧路孝仁会杯ソフトバレーボール大会選手名簿

## 16 トリム ヤングクラス

チーム名		スピリタスA			
キャプテン/監督		白木 荘一			
NO	背番号	選手名	年齢	性別	
1	10	白木 荘一	36	才	男
2	4	綿谷 光貴	36	才	男
3	14	古村 諒平	29	才	男
4	21	宮脇 良輔	28	才	男
5	32	吉田 周平	28	才	男
6	7	荒谷 麻希	33	才	女
7	9	永洞 梓	27	才	女
8				才	

## 17

チーム名		Feliz			
キャプテン/監督		涸瀬 伸二			
NO	背番号	選手名	年齢	性別	
1	4	涸瀬 伸二	53	才	男
2	9	村野 司	36	才	男
3	7	桑嶋 晶子	48	才	女
4	5	太田 優子	44	才	女
5				才	
6				才	
7				才	
8				才	

チーム名					
キャプテン/監督					
NO	背番号	選手名	年齢	性別	
1				才	
2				才	
3				才	
4				才	
5				才	
6				才	
7				才	
8				才	

## 1 レディースクラス 6人制

チーム名		谷川ピース			
キャプテン名		木曾 則子 谷川 眞由美			
NO	背番号	選手名	年齢	性別	
1	6	木曾 則子	56	才	女
2	10	谷川 眞由美	56	才	女
3	7	片岡 香	52	才	女
4	3	斉藤 洋子	48	才	女
5	17	尾崎 冬子	55	才	女
6	29	大石 美由紀	49	才	女
7	1	松本 浩子	56	才	女
8				才	
9				才	
10				才	

## 2

チーム名		エール			
キャプテン名		平野 和美 中村 道代			
NO	背番号	選手名	年齢	性別	
1	11	平野 和美	52	才	女
2	6	中村 道代	50	才	女
3	29	堀 栄子	60	才	女
4	30	板谷 みゆき	47	才	女
5	32	高橋 貴子	41	才	女
6	27	眼目 久美子	44	才	女
7	21	鈴木 夏菜美	22	才	女
8				才	
9				才	
10				才	

## 3

チーム名		サラブ			
キャプテン名		山根 すが子			
NO	背番号	選手名	年齢	性別	
1	19	山根 すが子	53	才	女
2	11	池辺 ゆかり	55	才	女
3	15	石山 加奈子	54	才	女
4	16	横沢 弘美	53	才	女
5	6	藤田 雅美	44	才	女
6	21	小山 直美	41	才	女
7	3	千葉 千秋	53	才	女
8	23	内藤 弘子	37	才	女
9	14	田中 のぞみ	38	才	女
10	13	成田 一美	39	才	女

## 4 レディースクラス 6人制

チーム名		スカイメッツ			
キャプテン名		矢田 容子			
NO	背番号	選手名	年齢	性別	
1	14	矢田 容子	45	才	女
2	3	山村 恵利子	54	才	女
3	4	川上 喜代美	53	才	女
4	33	佐久間 静香	43	才	女
5	13	中久保 綾子	45	才	女
6	15	佐久間 次美	49	才	女
7	10	真崎 友紀	45	才	女
8	11	牧野 由美	40	才	女
9				才	女
10				才	女

## 5

チーム名		GETWIN			
キャプテン名		佐藤 幸恵			
NO	背番号	選手名	年齢	性別	
1	7	中嶋 セツ子	69	才	女
2	6	海保 節子	62	才	女
3	5	増川 つむぎ	62	才	女
4	4	中本 正子	56	才	女
5	22	藤田 聡美	54	才	女
6	13	佐藤 幸恵	52	才	女
7	2	高橋 礼子	50	才	女
8	90	八幡 織江	40	才	女
9	8	鈴木 亜希子	46	才	女
10				才	女

チーム名					
キャプテン名					
NO	背番号	選手名	年齢	性別	
1				才	女
2				才	女
3				才	女
4				才	女
5				才	女
6				才	女
7				才	女
8				才	女
9				才	女
10				才	女

# 第6回 釧路孝仁会杯ソフトバレーボール大会選手名簿

1 レディースクラス 4人制

チーム名		ライオンズ			
キャプテン/監督		滝口 悦子			
NO	背番号	選手名	年齢	性別	
1	15	高橋 美智子	50	才女	
2	5	岩井 明美	49	才女	
3	9	高橋 百合子	48	才女	
4	12	千葉 いずみ	45	才女	
5	20	滝口 悦子	43	才女	
6				才	
7				才	
8				才	

2

チーム名		Jollies			
キャプテン/監督		小林 香須美			
NO	背番号	選手名	年齢	性別	
1	5	小林 香須美	62	才女	
2	7	三ヶ田 幸絵	34	才女	
3	8	田中 久美子	45	才女	
4	11	村山 美津子	59	才女	
5	15	佐藤 絵美	31	才女	
6	28	中野渡 香代子	58	才女	
7				才	
8				才	

3

チーム名		ホホワイトキャット			
キャプテン/監督		佐山 まゆみ			
NO	背番号	選手名	年齢	性別	
1	8	野村 直子	47	才	
2	12	平川 亜紀	39	才	
3	16	佐山 まゆみ	54	才	
4	25	秋元 里永子	34	才	
5	27	杉本 佳奈	35	才	
6	30	森 沙織	38	才	
7				才	
8				才	

4 レディースクラス 4人制

チーム名		ブラックキャット			
キャプテン/監督		佐々木 光子			
NO	背番号	選手名	年齢	性別	
1	3	佐々木 光子	51	才女	
2	6	原田 久美子	51	才女	
3	7	渡邊 慶子	32	才女	
4	22	高島 春奈	40	才女	
5	33	工藤 由紀	46	才女	
6				才	
7				才	
8				才	

5

チーム名		昭和レッド			
キャプテン/監督		小松 奈穂			
NO	背番号	選手名	年齢	性別	
1	17	小松 奈穂	40	才女	
2	8	渡部 信子	61	才女	
3	7	一ノ戸 泰代	46	才女	
4	4	及川 津子	66	才女	
5	6	宮沢 香澄	59	才女	
6				才	
7				才	
8				才	

チーム名					
キャプテン/監督					
NO	背番号	選手名	年齢	性別	
1				才	
2				才	
3				才	
4				才	
5				才	
6				才	
7				才	
8				才	

## 成績

優勝

準優勝

第3位

ゴールド



ブロンズ

ヤング



第4位

レディ6



レディ4

28年度 第6回 釧路孝仁会杯ソフトバレーボール大会 審判割当表 2016/6/5

会場	メインアリーナ								
種目	ゴールド	ブロンズ	ヤング	ヤング	ヤング	ヤング	レディース6	レディース4	ヤング
コート	Aコート	Bコート	Cコート	Dコート	Eコート	Fコート	Gコート	Hコート	Iコート
ブロック記号	A	B	C	D	E	F	G	H	
第1試合	2 阿寒フェニックス	1 NBクラブ	1 プレシヤス A	6 Feliz	10 飛翔会	14 Reverse A	2 エール	2 ホワイトキャット	
	5 SOLE	2 レッドウイング	2 Reverse C	7 ラズルダズル A	11 プレシヤス B	15 NBヤング	5 谷川ピース	5 ライオンズ	
審判チーム	1 新川大五露	4 CSG	5 スピリタス A	9 プレシヤス C	13 Revere B	17 浜っこ	1 GETWIN	1 昭和レッド	
第2試合	3 スターズ	3 T.Pooh Z	3 BLAST	8 JOKER	12 大人倶楽部	16 Chronos	3 スカイメッツ	3 Jollis	
	4 生一倶楽部	4 CSG	4 ラズルダズル B	9 プレシヤス C	13 Revere B	17 浜っこ	4 サラブ	4 ブラックキャット	
審判チーム	2 阿寒フェニックス	2 レッドウイング	2 Reverse C	7 ラズルダズル A	11 プレシヤス B	15 NBヤング	2 エール	2 ホワイトキャット	
第3試合	1 新川大五露	1 NBクラブ	1 プレシヤス A	6 Feliz	10 飛翔会	14 Reverse A	1 GETWIN	1 昭和レッド	
	5 SOLE	4 CSG	5 スピリタス A	9 プレシヤス C	13 Revere B	17 浜っこ	5 谷川ピース	5 ライオンズ	
審判チーム	4 生一倶楽部	3 T.Pooh Z	4 ラズルダズル B	8 JOKER	12 大人倶楽部	16 Chronos	4 サラブ	4 ブラックキャット	
第4試合	2 阿寒フェニックス	2 レッドウイング	2 Reverse C	7 ラズルダズル A	11 プレシヤス B	15 NBヤング	2 エール	2 ホワイトキャット	
	3 スターズ	3 T.Pooh Z	3 BLAST	8 JOKER	12 大人倶楽部	16 Chronos	3 スカイメッツ	3 Jollis	
審判チーム	5 SOLE	1 NBクラブ	1 プレシヤス A	6 Feliz	10 飛翔会	14 Reverse A	5 谷川ピース	5 ライオンズ	
第5試合	1 新川大五露	B1	4 ラズルダズル B				1 GETWIN	1 昭和レッド	
	4 生一倶楽部	B4	5 スピリタス A				4 サラブ	4 ブラックキャット	
審判チーム	3 スターズ	B2・B3	3 BLAST				3 スカイメッツ	3 Jollis	
	ゴールド	ブロンズ決ト	ヤング決ト	ヤング決ト	ヤング決ト	ヤング決ト	レディース6	レディース4	ヤング親睦
第6試合	3 スターズ	B3	D2	C3	F2	E3	3 スカイメッツ	3 Jollis	C4
	5 SOLE	B2	F3	E2	D3	C2	5 谷川ピース	5 ライオンズ	D4
審判チーム	1 新川大五露	B1・B4	C1	F1	E1	D1	1 GETWIN	1 昭和レッド	F4
第7試合	2 阿寒フェニックス	B5負 3位決	C6勝	D6勝	E6勝	F6勝	2 エール	2 ホワイトキャット	E4
	4 生一倶楽部	B6負	C1	F1	E1	D1	4 サラブ	4 ブラックキャット	C5
審判チーム	5 SOLE	B5勝・B6勝	C6負	D6負	E6負	F6負	5 谷川ピース	5 ライオンズ	D4
第8試合	1 新川大五露	B5勝 決勝	C6負	C7勝	E6負	E7勝	1 GETWIN	1 昭和レッド	C4
	3 スターズ	B6勝	D6負	D7勝	F6負	F7勝	3 スカイメッツ	3 Jollis	F4
審判チーム	2 阿寒フェニックス	B5負・B6負	D7負	C7負	F7負	E7負	2 エール	2 ホワイトキャット	C5
第9試合	4 生一倶楽部			D8負 3位決			4 サラブ	4 ブラックキャット	D4
	5 SOLE			F8負			5 谷川ピース	5 ライオンズ	E4
審判チーム	3 スターズ			D8勝・F8勝			3 スカイメッツ	3 Jollis	C4
第10試合	1 新川大五露			D8勝 決勝			1 GETWIN	1 昭和レッド	C5
	2 阿寒フェニックス			F8勝			2 エール	2 ホワイトキャット	F4
審判チーム	4 生一倶楽部			審判部			4 サラブ	4 ブラックキャット	E4





**この大会は、敷地内全面禁煙です**

**釧路ソフトバレーボール連盟**

ホームページ <http://946svf.net>

メールアドレス [946svf@gmail.com](mailto:946svf@gmail.com)