

第9回釧路孝仁会杯ソフトバレーボール北海道大会

《結果報告書》

期日 : 2019/6/9
会場 : 湿原の風アリーナ釧路

大会会長 齋藤 孝正 次典
大会委員長 越智 正 満
競技委員長 中野 香 至
審判委員長 富宮 沢 澄
総務委員 長

計 29チーム

- ★ トリムの部・ゴールドクラス (4チーム)
 - 優勝 : SOLE
 - 準優勝 : 生一ゴールド

- ★ トリムの部・ブロンズクラス (5チーム)
 - 優勝 : プレシャスE
 - 準優勝 : T.Pooh G
 - 第3位 : スターズ

- ★ トリムの部・ヤングクラス (10チーム)
 - 優勝 : プレシャスA
 - 準優勝 : NBクラブ
 - 第3位 : ReverseB
 - 第4位 : NBクラブB

- ★ レディースの部・6人制クラス (2チーム)
 - 優勝 : スカイメッツ

- ★ レディースの部・4人制クラス (8チーム)
 - 優勝 : GET WIN LA
 - 準優勝 : エール
 - 第3位 : ライオンズ
 - 第4位 : プチサラブ

| Aブロック トリムゴールド | 1 生一ゴールド | 2 SOLE | 3 新川大五露 | 4 SOLE・G | 勝敗 | セット率 | 得失点率 | 順位 |
|------------------|--|--|--|---|-------|-------|------|----|
| 1 生一ゴールド | | 0 $\begin{bmatrix} 12-15 \\ 11-15 \\ - \end{bmatrix}$ A1 2 | | 2 $\begin{bmatrix} 15-7 \\ 9-15 \\ 15-5 \end{bmatrix}$ A3 1 | 1 / 1 | 2 / 3 | / | 3 |
| 2 SOLE | 2 $\begin{bmatrix} 15-12 \\ 15-11 \\ - \end{bmatrix}$ 0 | | 2 $\begin{bmatrix} 15-10 \\ 15-9 \\ - \end{bmatrix}$ A4 0 | | 2 / 0 | / | / | 1 |
| 3 新川大五露 | | 0 $\begin{bmatrix} 10-15 \\ 9-15 \\ - \end{bmatrix}$ 2 | | 1 $\begin{bmatrix} 15-9 \\ 16-17 \\ 12-15 \end{bmatrix}$ A2 2 | 0 / 2 | / | / | 4 |
| 4 SOLE・G | 1 $\begin{bmatrix} 7-15 \\ 15-9 \\ 5-15 \end{bmatrix}$ 2 | | 2 $\begin{bmatrix} 9-15 \\ 17-16 \\ 15-12 \end{bmatrix}$ 1 | | 1 / 1 | 3 / 3 | / | 2 |

決勝 トーナメント

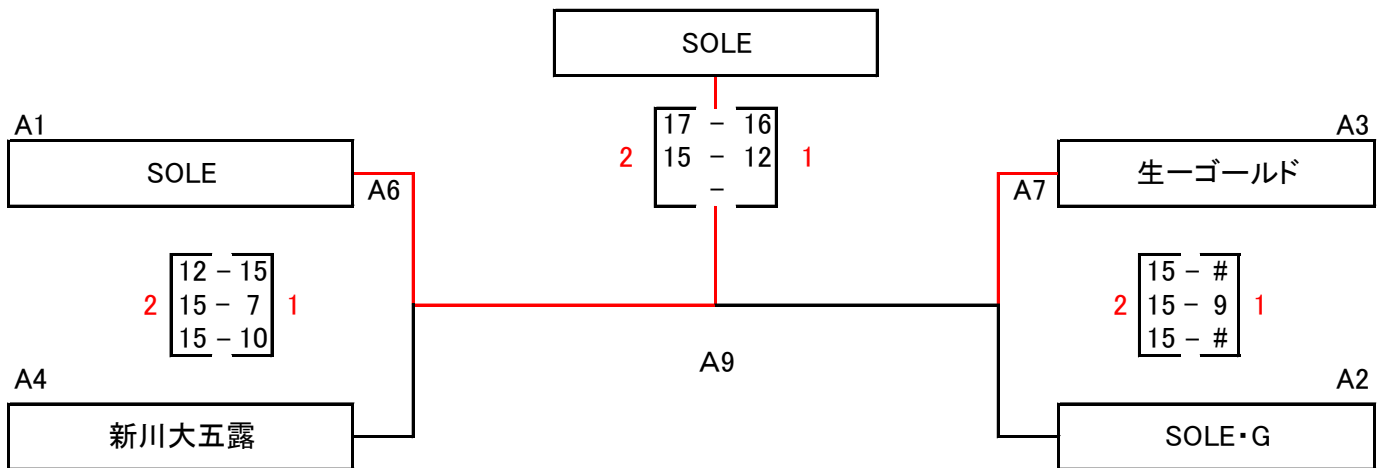

○ トリムブロンズ

| Aブロック トリムブロンズ | 1 スターズ | 2 T.Pooh G | 3 プレシャスE | 4 nine finger | 5 生ーブロンズA | 勝敗 | セット率 | 得失点率 | 順位 |
|------------------|---|---|--|---|---|-------|------|------|----|
| 1 スターズ | | $\begin{matrix} 15-11 \\ 11-15 \\ 14-16 \end{matrix}$ ^{B8} | $\begin{matrix} 11-15 \\ 9-15 \\ - \end{matrix}$ ^{B6} | $\begin{matrix} 15-10 \\ 15-17 \\ 15-11 \end{matrix}$ ^{B5} | $\begin{matrix} 15-9 \\ 15-6 \\ - \end{matrix}$ ^{B3} | 2 / 2 | / | / | 3 |
| 2 T.Pooh G | $\begin{matrix} 11-15 \\ 15-11 \\ 16-14 \end{matrix}$ | | $\begin{matrix} 8-15 \\ 15-9 \\ 8-15 \end{matrix}$ ^{B4} | $\begin{matrix} 15-11 \\ 15-12 \\ - \end{matrix}$ ^{B7} | $\begin{matrix} 15-9 \\ 15-5 \\ - \end{matrix}$ ^{B1} | 3 / 1 | / | / | 2 |
| 3 プレシャスE | $\begin{matrix} 15-11 \\ 15-9 \\ - \end{matrix}$ | $\begin{matrix} 15-8 \\ 9-15 \\ 15-8 \end{matrix}$ | | $\begin{matrix} 12-15 \\ 16-14 \\ 15-5 \end{matrix}$ ^{B2} | $\begin{matrix} 15-9 \\ 15-9 \\ - \end{matrix}$ ^{A5} | 4 / 0 | / | / | 1 |
| 4 nine finger | $\begin{matrix} 10-15 \\ 17-15 \\ 11-15 \end{matrix}$ | $\begin{matrix} 11-15 \\ 12-15 \\ - \end{matrix}$ | $\begin{matrix} 15-12 \\ 14-16 \\ 5-15 \end{matrix}$ | | $\begin{matrix} 11-15 \\ 16-17 \\ - \end{matrix}$ ^{B9} | 0 / 4 | / | / | 5 |
| 5 生ーブロンズA | $\begin{matrix} 9-15 \\ 6-15 \\ - \end{matrix}$ | $\begin{matrix} 9-15 \\ 5-15 \\ - \end{matrix}$ | $\begin{matrix} 9-15 \\ 9-15 \\ - \end{matrix}$ | $\begin{matrix} 15-11 \\ 17-16 \\ - \end{matrix}$ | | 1 / 3 | / | / | 4 |

| Aブロック トリムヤング | 1 NBクラブ | 2 Reverse C | 3 NBクラブB | 4 Reverse A | 5 プレシヤスB | 勝敗 | セット率 | 得失点率 | 順位 |
|-----------------|---|--|---|--|--|-------|-------|------------------|----|
| 1 NBクラブ | | $\begin{bmatrix} 15-12 \\ 15-7 \\ - \end{bmatrix}^{D1}$ 2 0 | | | $\begin{bmatrix} 15-11 \\ 6-15 \\ 13-15 \end{bmatrix}^{D3}$ 1 2 | 1 / 1 | 3 / 2 | 64 / 60 1.06 | 3 |
| 2 Reverse C | $\begin{bmatrix} 12-15 \\ 7-15 \\ - \end{bmatrix}$ 0 2 | | $\begin{bmatrix} 10-15 \\ 15-13 \\ 16-14 \end{bmatrix}^{D4}$ 2 1 | | | 1 / 1 | 2 / 3 | / | 4 |
| 3 NBクラブB | | $\begin{bmatrix} 15-10 \\ 13-15 \\ 14-16 \end{bmatrix}$ 1 2 | | $\begin{bmatrix} 15-10 \\ 15-9 \\ - \end{bmatrix}^{D2}$ 2 0 | | 1 / 1 | 3 / 2 | 72 / 60 1.200 | 2 |
| 4 Reverse A | | | $\begin{bmatrix} 10-15 \\ 9-15 \\ - \end{bmatrix}$ 0 2 | | $\begin{bmatrix} 8-15 \\ 9-15 \\ - \end{bmatrix}^{D5}$ 0 2 | 0 / 2 | / | / | 5 |
| 5 プレシヤスB | $\begin{bmatrix} 11-15 \\ 15-6 \\ 15-13 \end{bmatrix}$ 2 1 | | | $\begin{bmatrix} 15-8 \\ 15-9 \\ - \end{bmatrix}$ 2 0 | | 2 / 0 | / | / | 1 |

| Bブロック トリムヤング | 6 プレシヤスA | 7 YB | 8 BLAST | 9 Reverse B | 10 KOG | 勝敗 | セット率 | 得失点率 | 順位 |
|-----------------|---|--|---|---|---|-------|-------|------------------|----|
| 6 プレシヤスA | | $\begin{bmatrix} 15-7 \\ 15-7 \\ - \end{bmatrix}^{E1}$ 2 0 | | | $\begin{bmatrix} 15-10 \\ 15-2 \\ - \end{bmatrix}^{E3}$ 2 0 | 2 / 0 | 4 / 0 | / | 1 |
| 7 YB | $\begin{bmatrix} 7-15 \\ 7-15 \\ - \end{bmatrix}$ 0 2 | | $\begin{bmatrix} 15-10 \\ 12-15 \\ 16-14 \end{bmatrix}^{E4}$ 2 1 | | | 1 / 1 | / | / | 3 |
| 8 BLAST | | $\begin{bmatrix} 10-15 \\ 15-12 \\ 14-16 \end{bmatrix}$ 1 2 | | $\begin{bmatrix} 12-15 \\ 11-15 \\ - \end{bmatrix}^{E2}$ 0 2 | | 0 / 2 | 1 / 4 | 62 / 73 0.849 | 4 |
| 9 Reverse B | | | $\begin{bmatrix} 15-12 \\ 15-11 \\ - \end{bmatrix}$ 2 0 | | $\begin{bmatrix} 15-9 \\ 16-17 \\ 15-8 \end{bmatrix}^{E5}$ 2 1 | 2 / 0 | 4 / 1 | / | 2 |
| 10 KOG | $\begin{bmatrix} 10-15 \\ 2-15 \\ - \end{bmatrix}$ 0 2 | | | $\begin{bmatrix} 9-15 \\ 17-16 \\ 8-15 \end{bmatrix}$ 1 2 | | 0 / 2 | 1 / 4 | 46 / 61 0.605 | 5 |

トリムヤング決勝トーナメント

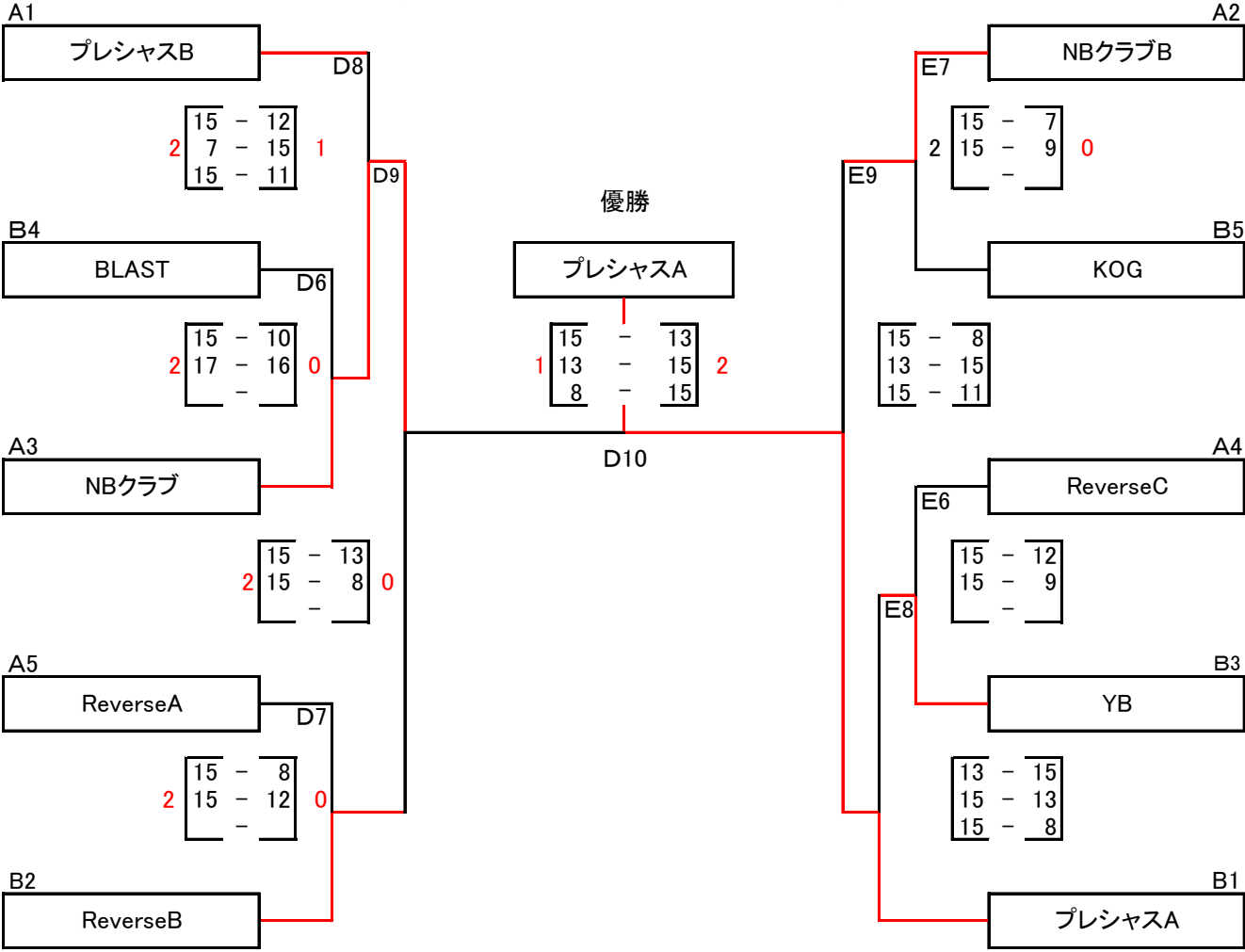

※ 3位決定戦

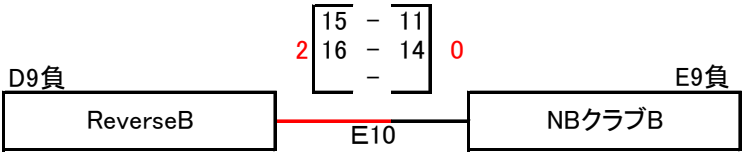

| | |
|-----|----------|
| 優勝 | プレシャスA |
| 準優勝 | NBクラブ |
| 3位 | ReverseB |
| 4位 | NBクラブB |

※ 親睦トーナメント

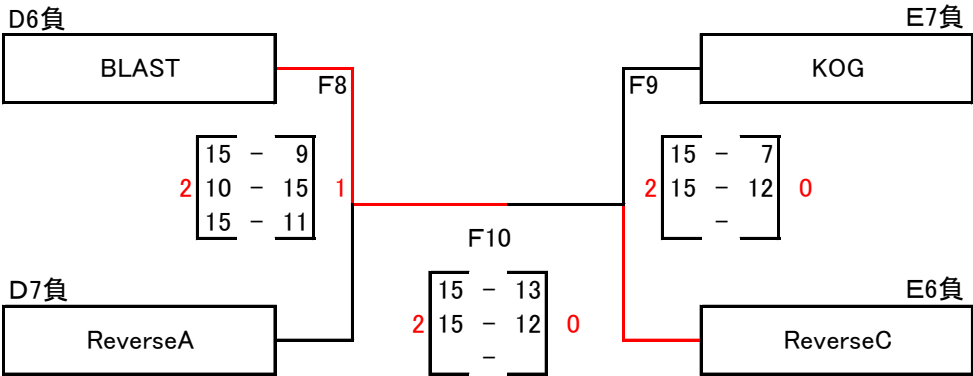

○ レディース6人制 決勝2回戦

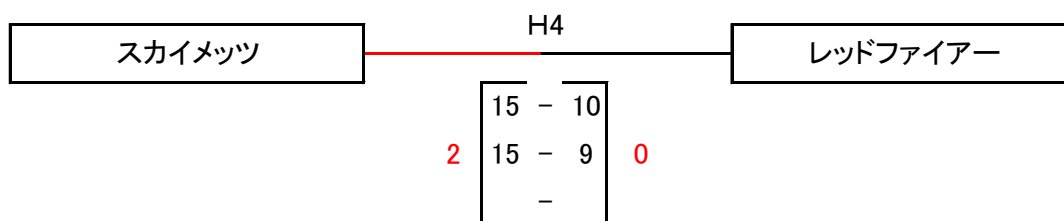
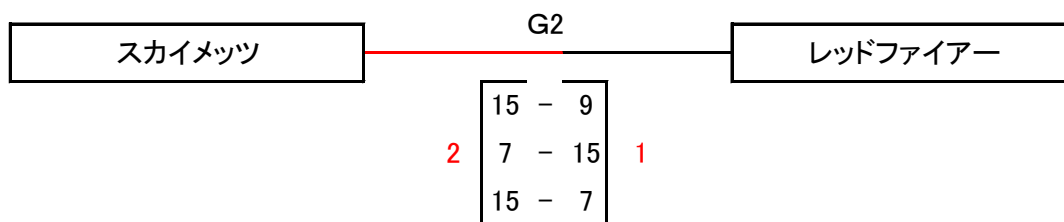

| | |
|----|--------|
| 優勝 | スカイメッツ |
|----|--------|

| | |
|-----|----------|
| 準優勝 | レッドファイアー |
|-----|----------|

○ レディース親睦

| 合同親睦 レディース4・6人制 | 6人制 スカイメッツ | 4人制A4 Feliz LA | 6人制 レッドファイアー | 4人制B4 プリッツ | 勝敗 | セット率 | 得失点率 | 順位 |
|--------------------|---|---|--|--|-------|-------|------|----|
| 6人制 スカイメッツ | | 2 $\begin{bmatrix} 15-12 \\ 13-15 \\ 15-11 \end{bmatrix}$ ^{F6} 1 | | 2 $\begin{bmatrix} 15-11 \\ 15-5 \\ - \end{bmatrix}$ ^{H8} 0 | 2 / 0 | 4 / 1 | / | 2 |
| 4人制A4 Feliz IA | 1 $\begin{bmatrix} 12-15 \\ 15-13 \\ 11-15 \end{bmatrix}$ 2 | | 0 $\begin{bmatrix} 12-15 \\ 8-15 \\ - \end{bmatrix}$ ^{H9} 2 | | 0 / 2 | 1 / 4 | / | 3 |
| 6人制 レッドファイアー | | 2 $\begin{bmatrix} 15-12 \\ 15-8 \\ - \end{bmatrix}$ 0 | | 2 $\begin{bmatrix} 15-9 \\ 15-12 \\ - \end{bmatrix}$ ^{F7} 0 | 2 / 0 | 4 / 0 | / | 1 |
| 4人制B4 プリッツ | 0 $\begin{bmatrix} 11-15 \\ 5-15 \\ - \end{bmatrix}$ 2 | | 0 $\begin{bmatrix} 9-15 \\ 12-15 \\ - \end{bmatrix}$ 2 | | 0 / 2 | 0 / 4 | / | 4 |

| Aブロック レディース4人制 | 1 マダムサラブ | 2 Feliz LA | 3 エール | 4 ピース | 勝敗 | セット率 | 得失点率 | 順位 |
|-------------------|---|--|---|---|-------|-------|---------|----|
| 1 マダムサラブ | | 2 $\begin{bmatrix} 15-12 \\ 15-11 \\ - \end{bmatrix}$ G1 0 | | 0 $\begin{bmatrix} 11-15 \\ 9-15 \\ - \end{bmatrix}$ G4 2 | 1 / 1 | 2 / 2 | 50 / 53 | 2 |
| | | | | | | | 0.943 | |
| 2 Feliz LA | 0 $\begin{bmatrix} 12-15 \\ 11-15 \\ - \end{bmatrix}$ 2 | | 0 $\begin{bmatrix} 10-15 \\ 5-15 \\ - \end{bmatrix}$ G5 2 | | 0 / 2 | / | / | 4 |
| 3 エール | | 2 $\begin{bmatrix} 15-10 \\ 15-5 \\ - \end{bmatrix}$ 0 | | 2 $\begin{bmatrix} 15-7 \\ 15-10 \\ - \end{bmatrix}$ G3 0 | 2 / 0 | / | / | 1 |
| 4 ピース | 2 $\begin{bmatrix} 15-11 \\ 15-9 \\ - \end{bmatrix}$ 0 | | 0 $\begin{bmatrix} 7-15 \\ 10-15 \\ - \end{bmatrix}$ 2 | | 1 / 1 | 2 / 2 | 47 / 50 | 3 |
| | | | | | | | 0.940 | |

| Bブロック レディース4人制 | 5 プチサラブ | 6 ライオンズ | 7 プリッツ | 8 GETWIN LA | 勝敗 | セット率 | 得失点率 | 順位 |
|-------------------|--|---|--|--|-------|-------|------|----|
| 5 プチサラブ | | 2 $\begin{bmatrix} 15-11 \\ 7-15 \\ 15-12 \end{bmatrix}$ H1 1 | | 0 $\begin{bmatrix} 10-15 \\ 13-15 \\ - \end{bmatrix}$ H3 2 | 1 / 1 | 2 / 3 | / | 3 |
| 6 ライオンズ | 1 $\begin{bmatrix} 11-15 \\ 15-7 \\ 12-15 \end{bmatrix}$ 2 | | 2 $\begin{bmatrix} 15-4 \\ 15-5 \\ - \end{bmatrix}$ H5 0 | | 1 / 1 | 3 / 2 | / | 2 |
| 7 プリッツ | | 0 $\begin{bmatrix} 4-15 \\ 5-15 \\ - \end{bmatrix}$ 2 | | 0 $\begin{bmatrix} 8-15 \\ 0-15 \\ - \end{bmatrix}$ H2 2 | 0 / 2 | / | / | 4 |
| 8 GETWIN LA | 2 $\begin{bmatrix} 15-10 \\ 15-13 \\ - \end{bmatrix}$ 0 | | 2 $\begin{bmatrix} 15-8 \\ 15-0 \\ - \end{bmatrix}$ 0 | | 2 / 0 | / | / | 1 |

レディース4人制決勝トーナメント

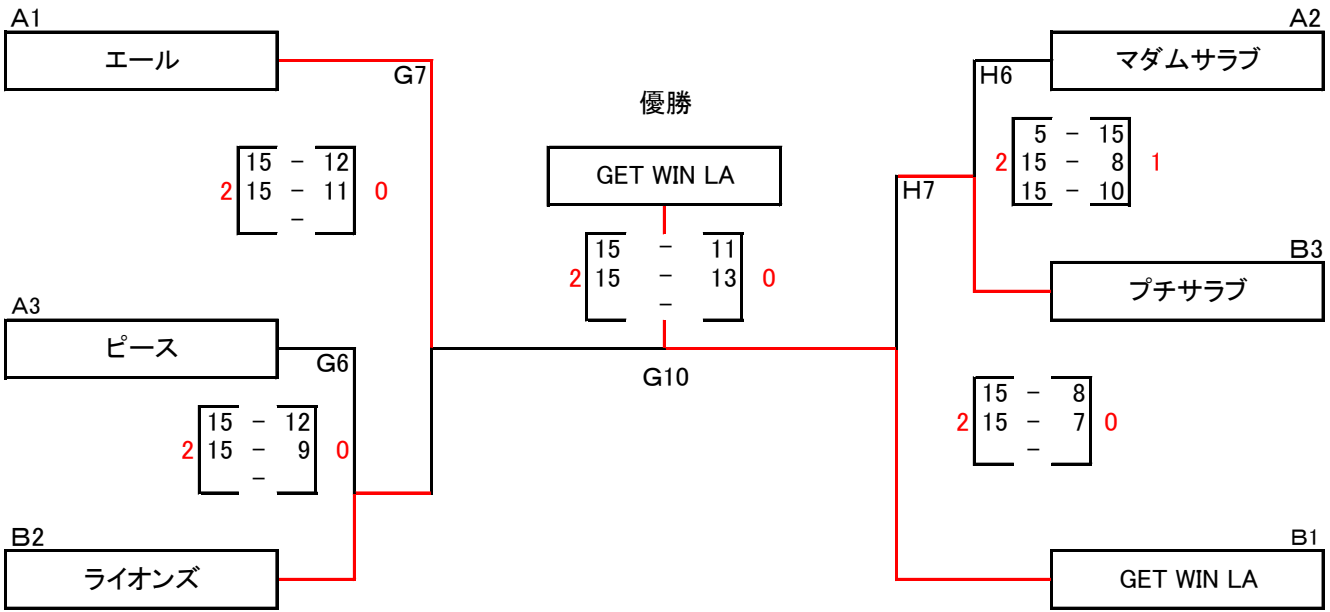

○ 3位決定戦

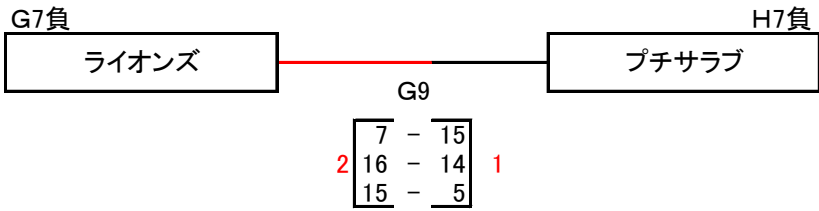

○ トーナメント親睦

