

第18回 釧路ソフトバレーボール連盟杯 トリム大会

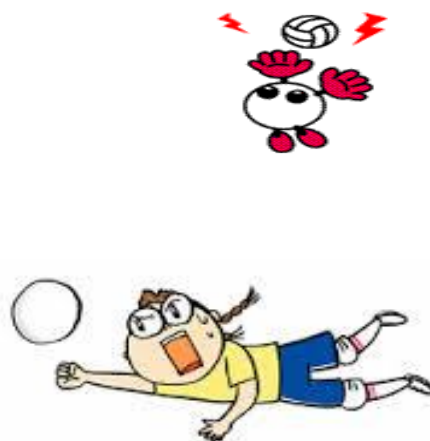

日時: 2017年12月17日(日)
場所: 湿原の風アリーナ釧路 サブアリーナ
主催: 釧路ソフトバレーボール連盟

大 会 次 第

開会式

- 1 選手、役員整列
- 2 開式の辞
- 3 優勝杯返還
トリムヤング
- 4 大会会長挨拶
- 5 審判長注意
- 6 選手宣誓
- 7 総務連絡
- 8 閉会の辞

山田 祐太
NBヤング
隅田 一隆
富野 至
鶴雅AC
田口 沙由里
山田 祐太

閉会式

- 1 選手、役員整列
- 2 開式の辞
- 3 成績発表・表彰
- 4 大会会長挨拶
- 5 閉会の辞
- 6 選手役員退場

山田 祐太
隅田 一隆
山田 祐太

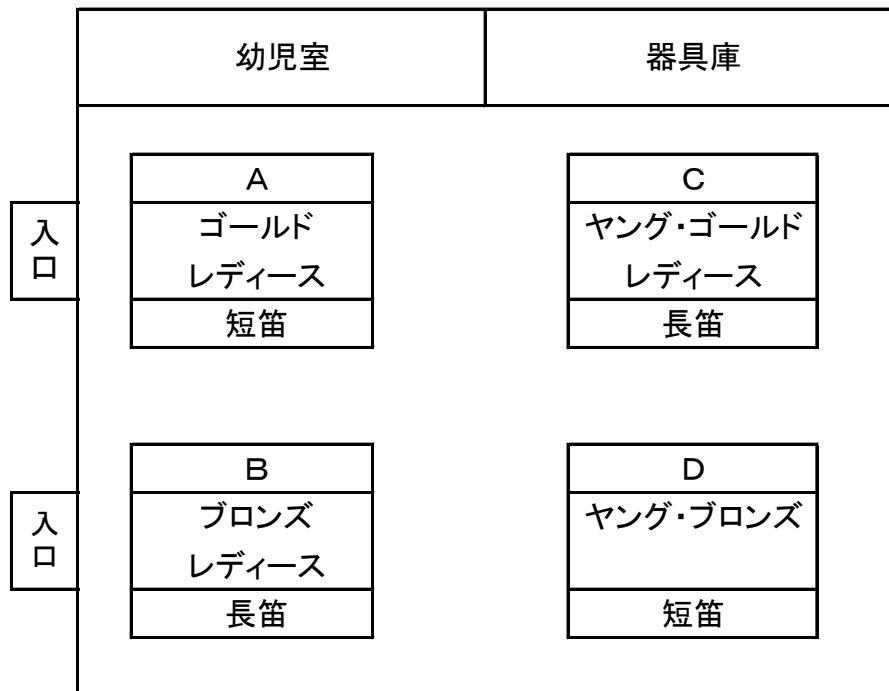

第18回釧路ソフトバレーボール連盟トリム大会

トリムの部【ゴールドクラス】

平成29年12月17日

NO	連盟登録名	チーム名	監督名	キャプテン名	選手数
1	SOLE	SOLE	和田 俊一	武石 玲子	7
2	新川大五露	新川大五露		村田 篤	6
3	生一倶楽部	生一倶楽部		越智 正典	4
4	生一倶楽部	生一ゴールド		福田 加代子	6
計				4チーム	23

トリムの部【ブロンズクラス】

NO	連盟登録名	チーム名	監督名	キャプテン名	選手数
1	T.Pooh	T. PoohG		皆川 伸幸	6
2	T.Pooh	T.PoohYB		栗田 聡	7
3	生一倶楽部	生一ブロンズ		徳田 慎平	4
4	Feliz	Feliz		赤間 諭	7
計				2チーム	24

トリムの部【ヤングクラス】

NO	連盟登録名	チーム名	監督名	キャプテン名	選手数
1	Precious	プレシヤスA		山田 祐太	4
2	Precious	プレシヤスB		山田 真也	4
3	Precious	プレシヤスC		佐野 健太	5
4	Precious	ReverseA		佐々木 凌雅	4
5	Precious	ReverseB		佐々木 滉太	4
6	Precious	ReverseC		小林 慎治	4
7	Feliz	鶴雅AC	尾崎 政義	野崎 隼平	7
8	NBクラブ	NBヤング		中村 満	6
計				9チーム	38

レディースの部【4人制】

NO	連盟登録名	チーム名	監督名	キャプテン名	選手数
1	サラブ	サラブ		山根 すが子	5
2	サラブ	マダムサラブ		池辺 ゆかり	5
3	GETWIN	ブラックキャット	佐々木 光子	高橋 春菜	6
4	GETWIN	ホワイトキャット		原田 久美子	5
5	スカイメッツ	スカイメッツA		牧野 由美	5
6	スカイメッツ	スカイメッツC		川上 喜代美	6
計				5チーム	32
合 計	トリムゴールド参加合計チーム数／合計人数			4	23
	トリムブロンズ参加合計チーム数／合計人数			4	24
	トリムヤング参加合計チーム数／合計人数			8	38
	レディース参加合計チーム数／合計人数			6	32
	今大会参加 合計チーム数／合計人数			22チーム	117

Aブロック トリムゴールド	1 SOLE	2 生一倶楽部	3 新川大五露	4 生一ゴールド	勝敗	セット率	得失点率	順位
1 SOLE		[-] A1		[-] A3	/	/	/	
2 生一倶楽部	[-]		[-] A5		/	/	/	
3 新川大五露		[-]		[-] A2	/	/	/	
4 生一ゴールド	[-]		[-]		/	/	/	

決勝 トーナメント

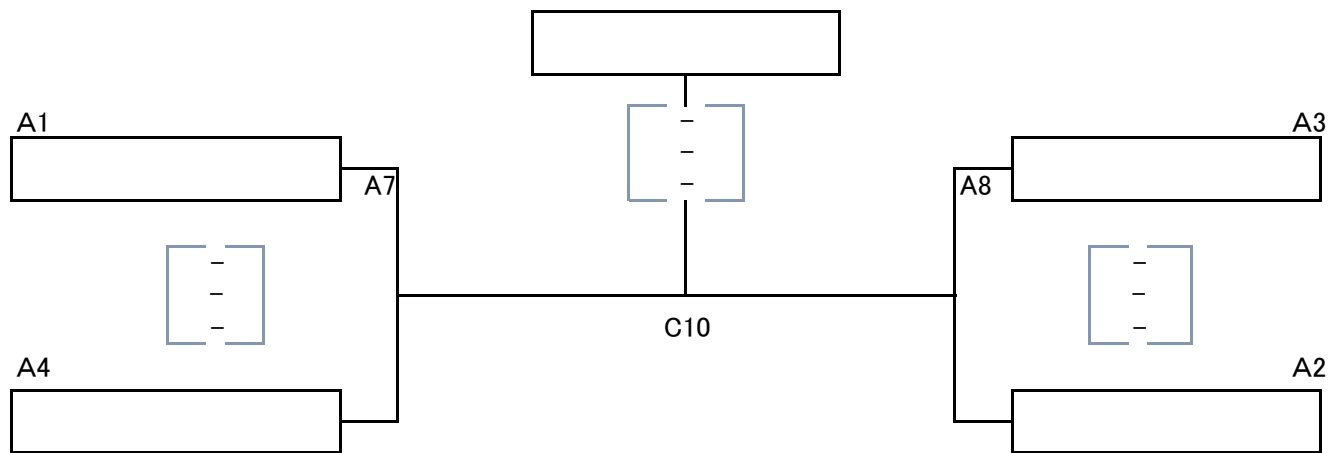

3位決定戦

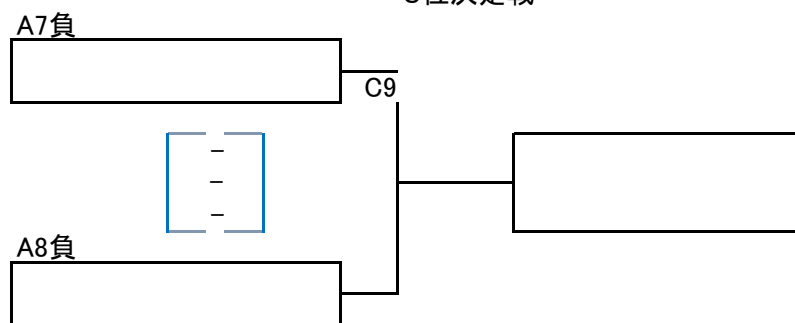

優勝

準優勝

3位

4位

Aブロック トリムブロンズ	1 T.Pooh G	2 生一ブロンズ	3 T.Pooh YB	4 Feliz	勝敗	セット率	得失点率	順位
1 T.Pooh G		[-] [-] [-] B1		[-] [-] [-] B3	/	/	/	
2 生一ブロンズ	[-] [-] [-]		[-] [-] [-] B5		/	/	/	
3 T.Pooh YB		[-] [-] [-]		[-] [-] [-] B2	/	/	/	
4 Feliz	[-] [-] [-]		[-] [-] [-]		/	/	/	

決勝 トーナメント

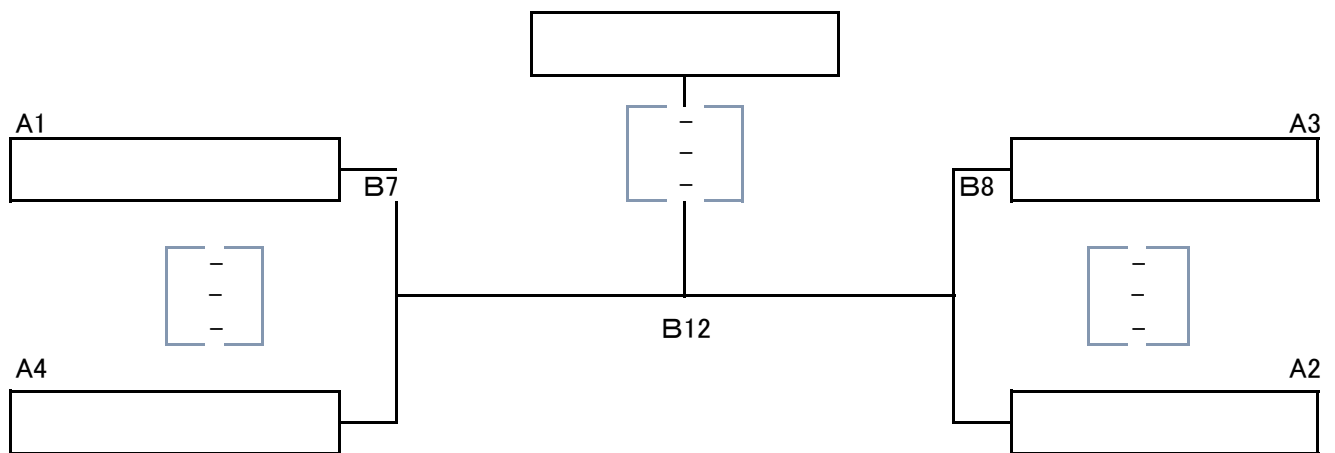

3位決定戦

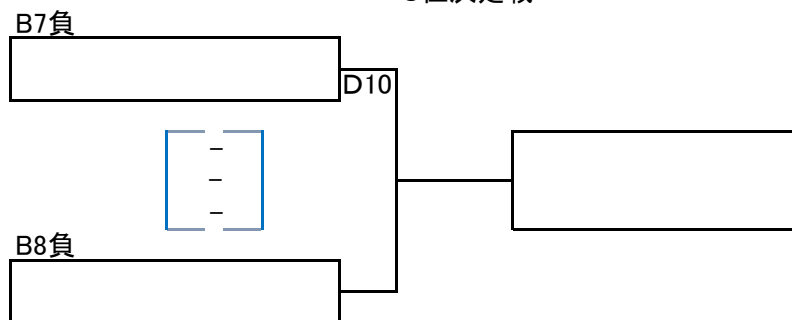

優勝

準優勝

3位

4位

Aブロック トリムヤング	1 鶴雅AC	2 Reverse A	3 NBヤング	4 プレシヤスB	勝敗	セット率	得失点率	順位
1 鶴雅AC		[-] ^{C1} [-] [-]		[-] ^{C4} [-] [-]	/	/	/	
2 Reverse A	[-] [-] [-]		[-] ^{C5} [-] [-]		/	/	/	
3 NBヤング		[-] [-] [-]		[-] ^{C3} [-] [-]	/	/	/	
4 プレシヤスB	[-] [-] [-]		[-] [-] [-]		/	/	/	

Bブロック トリムヤング	5 プレシヤスA	6 Reverse B	7 プレシヤスC	8	勝敗	セット率	得失点率	順位
5 プレシヤスA		[-] ^{D1} [-] [-]	[-] ^{D3} [-] [-]		/	/	/	
6 Reverse B	[-] [-] [-]		[-] ^{D4} [-] [-]		/	/	/	
7 プレシヤスC	[-] [-] [-]	[-] [-] [-]			/	/	/	
8					/	/	/	

トリムヤング 決勝トーナメント

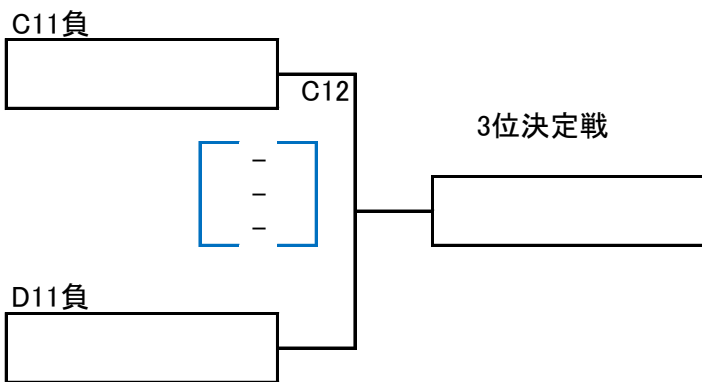
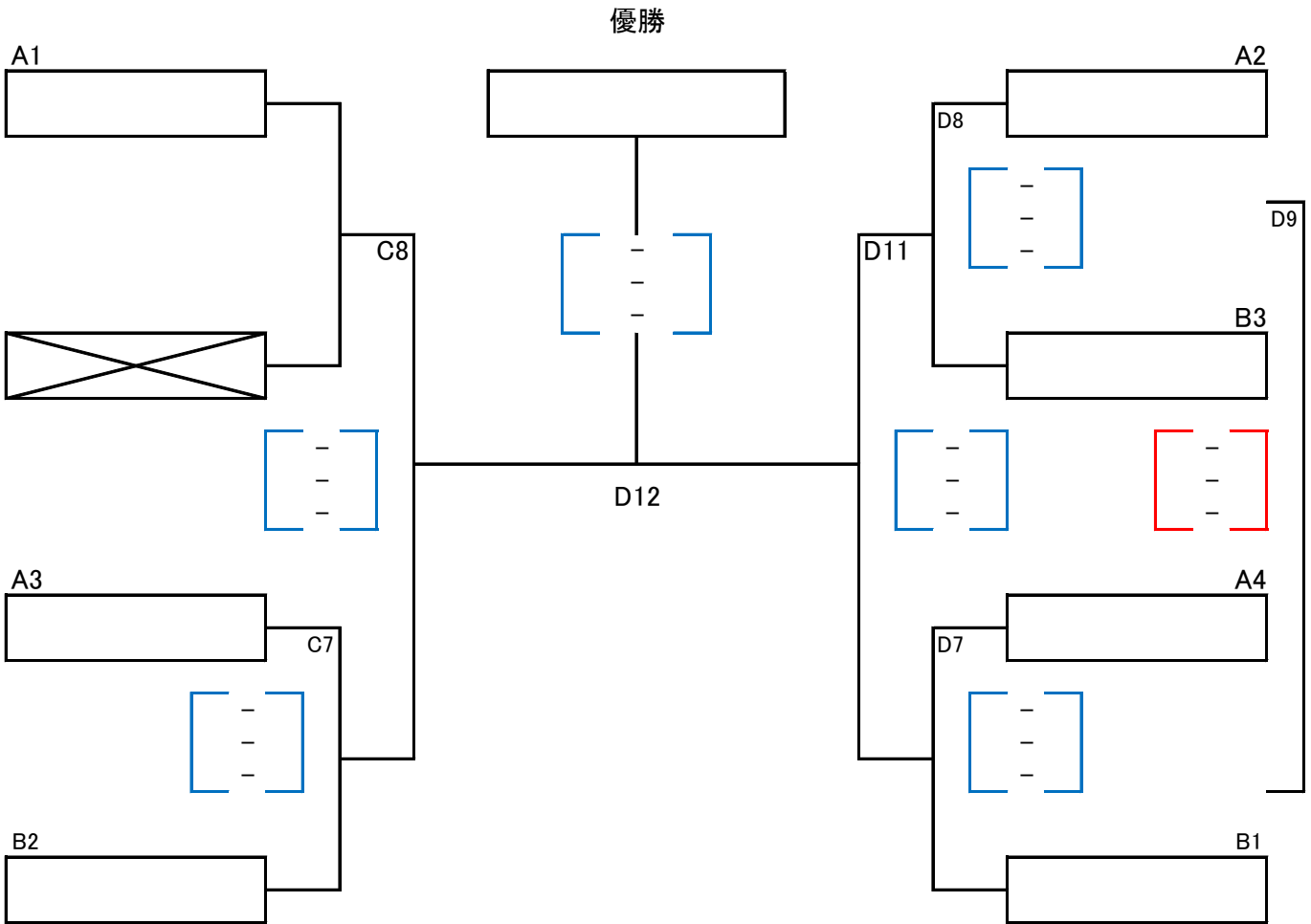

優勝	
準優勝	
3位	
4位	

Aブロック レディース	1 スカイメッツA	2 ホワイトキャット	3 マダムサラブ	勝敗	セット率	得失点率	順位
1 スカイメッツA							
2 ホワイトキャット							
3 マダムサラブ							
Bブロック レディース	4 サラブ	5 ブラックキャット	6 スカイメッツC	勝敗	セット率	得失点率	順位
4 サラブ							
5 ブラックキャット							
6 スカイメッツC							

4人制レディース決勝トーナメント

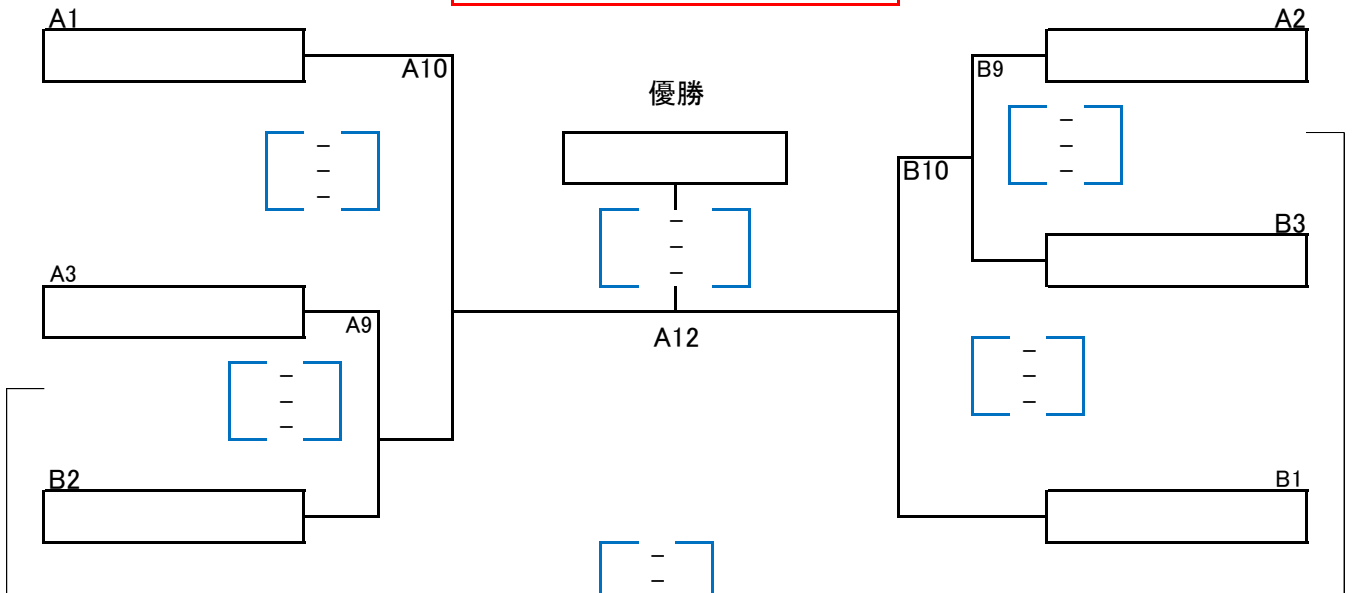

A10負



B10負



3位決定戦

優勝	
準優勝	
3位	
4位	

第18回 釧路ソフトバレーボール連盟トリム大会選手名簿

1 トリムコートクラス

チーム名		SOLE			
キャプテン/監督		武石 玲子 和田俊一			
NO	背番号	選手名	年齢	性別	
1	9	和田 俊一	66	才男	
2	2	小澤 英之	60	才男	
3	33	武石 玲子	60	才女	
4	8	江良 智子	59	才女	
5	11	日向 悦子	62	才女	
6	6	中村 栄子	63	才女	
7	10	隅田 一隆	64	才男	
8	3	岡澤 俊子	56	才女	

2

チーム名		新川大五露			
キャプテン/監督		村田 篤			
NO	背番号	選手名	年齢	性別	
1	1	荻野 敏明	67	才男	
2	8	村田 篤	59	才男	
3	12	増田 洋人	52	才男	
4	6	赤沢 恵	63	才女	
5	3	本間 美由紀	52	才女	
6	22	森 訓子	55	才女	
7				才	
8				才	

3

チーム名		生一倶楽部			
キャプテン/監督		越智 正典			
NO	背番号	選手名	年齢	性別	
1	77	越智 正典	57	才男	
2	5	大西 悟	55	才男	
3	2	藤田 恵子	53	才女	
4	20	高橋 尚子	61	才女	
5				才	
6				才	
7				才	
8				才	

4 トリムコートクラス

チーム名		生一ゴールド			
キャプテン/監督		福田 加代子			
NO	背番号	選手名	年齢	性別	
1	6	荻原 政男	64	才男	
2	30	渡部 富美雄	61	才男	
3	55	多田 悟	60	才男	
4	16	浜津 和子	62	才女	
5	1	鈴木 裕恵	50	才女	
6	11	福田 加代子	67	才女	
7				才	
8				才	

1 トリムフロンズクラス

チーム名		T.PoohG			
キャプテン/監督		皆川 伸幸			
NO	背番号	選手名	年齢	性別	
1	73	皆川 伸幸	41	才男	
2	30	千高 敏	60	才男	
3	2	畠山 司	40	才男	
4	6	大峠 貴美枝	53	才女	
5	21	皆川 洋子	41	才女	
6	63	會田 美鈴	46	才女	
7	23	深井 さおり	41	才	
8				才	

2

チーム名		T.PoohYB			
キャプテン/監督		栗田 聡			
NO	背番号	選手名	年齢	性別	
1	18	栗田 聡	38	才男	
2	91	大関 翔也	32	才男	
3	59	小関 拓人	30	才男	
4	3	杉本 貴展	30	才男	
5	88	中村 緑	31	才女	
6	64	栗田 恵里	30	才女	
7	62	小澤 亜耶乃	31	才女	
8				才	

3 トリムフロンズクラス

チーム名		生一ブロンズ			
キャプテン/監督		徳田 慎平			
NO	背番号	選手名	年齢	性別	
1	5	鈴木 哲	46	才男	
2	14	徳田 慎平	32	才男	
3	10	田中 優貴	35	才女	
4	18	時田 亜弥	33	才女	
5				才	
6				才	
7				才	
8				才	

4

チーム名		Feliz			
キャプテン/監督		赤間 諭			
NO	背番号	選手名	年齢	性別	
1	4	湊瀬 伸二	55	才男	
2	1	赤間 諭	41	才男	
3	51	山崎 憲一	42	才男	
4	49	中川 和樹	43	才男	
5	7	桑嶋 晶子	50	才女	
6	5	太田 優子	46	才女	
7	33	伊藤 恵理	31	才女	
8				才	

1 トリムヤングクラス

チーム名		プレシヤスA			
キャプテン/監督		山田 祐太			
NO	背番号	選手名	年齢	性別	
1	1	山田 祐太	26	才男	
2	3	工藤 真吾	30	才男	
3	11	須佐 邦子	51	才女	
4	9	富野 知佳子	34	才女	
5				才	
6				才	
7				才	
8				才	

2 トリムヤングクラス

チーム名		プレシヤスB			
キャプテン/監督		山田 真也			
NO	背番号	選手名	年齢	性別	
1	6	山田 真也	23	才男	
2	14	山下 修平	25	才男	
3	8	富野 至	37	才男	
4	5	山田 千洋	25	才女	
5	22	前川 わかな	25	才女	
6				才	
7				才	
8				才	

3

チーム名		プレシヤスC			
キャプテン/監督		佐野 健太			
NO	背番号	選手名	年齢	性別	
1	12	佐野 健太	26	才男	
2	13	近松 大志	32	才男	
3	17	伊東 一樹	19	才男	
4	45	桑田 美佐	29	才女	
5	20	末永 知教	43	才女	
6				才	
7				才	
8				才	

4

チーム名		ReverseA			
キャプテン/監督		佐々木 凌雅			
NO	背番号	選手名	年齢	性別	
1	14	佐々木 凌雅	22	才男	
2	3	別府 孝宜	21	才男	
3	12	吉田 李	22	才女	
4	11	朝倉 萌	22	才女	
5				才	
6				才	
7				才	
8				才	

第18回 釧路ソフトバレーボール連盟トリム大会選手名簿

5 トリムヤングクラス

チーム名	ReverseB			
キャプテン/監督	佐々木 滉太			
NO	背番号	選手名	年齢	性別
1	13	佐々木 滉太	21	才男
2	6	加藤 義久	21	才男
3	29	田村 友佳	20	才女
4	22	森谷 里奈	21	才女
5				才
6				才
7				才
8				才

6

チーム名	ReverseC			
キャプテン/監督	小林 慎治			
NO	背番号	選手名	年齢	性別
1	27	小林 慎治	21	才男
2	51	源田 十五	20	才男
3	7	齋 琴音	19	才女
4	10	坂本 安美	19	才女
5				才
6				才
7				才
8				才

7

チーム名	鶴雅AC			
キャプテン/監督	野崎 隼平	尾崎政義		
NO	背番号	選手名	年齢	性別
1	1	野崎 隼平	27	才男
2	2	竹内 壺記	24	才男
3	7	鈴木 康太	23	才男
4	17	吉川 聡	31	才男
5	4	才雅 美紗稀	20	才女
6	12	岩崎 瑠璃子	24	才女
7	8	尾崎 政義	61	才男
8				才

8 トリムヤングクラス

チーム名	NBヤング			
キャプテン/監督	中村 満			
NO	背番号	選手名	年齢	性別
1	2	中村 満	28	才男
2	1	水上 良教	43	才男
3	69	瀬賀 達朗	31	才男
4	5	中村 友美	42	才女
5	7	嶋村 貴美江	45	才女
6	6	田口 沙由里	29	才女
7				才
8				才

1 レディースクラス

チーム名	サラブ			
キャプテン/監督	山根 すが子			
NO	背番号	選手名	年齢	性別
1	19	山根 すが子	54	才女
2	20	浜内 美峰	50	才女
3	6	藤田 雅美	45	才女
4	13	成田 一美	40	才女
5	14	田中 のぞみ	39	才女
6				才
7				才
8				才

2

チーム名	マダムサラブ			
キャプテン/監督	池辺 ゆかり			
NO	背番号	選手名	年齢	性別
1	11	池辺 ゆかり	56	才女
2	10	松橋 直子	51	才女
3	21	小山 直美	42	才女
4	24	西山 一枝	46	才女
5	17	永洞 久美	37	才女
6				才
7				才
8				才

3

チーム名	ブラックキャット			
キャプテン/監督	高島 春奈	佐々木光子		
NO	背番号	選手名	年齢	性別
1	3	佐々木 光子	52	才女
2	7	渡邊 慶子	33	才女
3	8	野村 直子	48	才女
4	21	高島 春奈	41	才女
5	25	秋元 里永子	35	才女
6	27	杉本 佳奈	36	才女
7				才
8				才

4

チーム名	ホワイトキャット			
キャプテン/監督	原田 久美子			
NO	背番号	選手名	年齢	性別
1	1	原田 瑠子	23	才女
2	6	原田 久美子	52	才女
3	12	平川 亜紀	40	才女
4	16	佐山 まゆみ	55	才女
5	33	工藤 由紀	47	才女
6				才
7				才
8				才

5

チーム名	スカイメッツA			
キャプテン/監督	牧野 由美			
NO	背番号	選手名	年齢	性別
1	11	牧野 由美	41	才女
2	19	藤山 美恵子	41	才女
3	33	佐久間 静香	44	才女
4	1	鈴木 知栄美	25	才女
5	21	岩井 明美	50	才女
6				才
7				才
8				才

6

チーム名	スカイメッツC			
キャプテン/監督	川上 喜代美			
NO	背番号	選手名	年齢	性別
1	4	川上 喜代美	54	才女
2	13	中久保 綾子	46	才女
3	15	佐久間 次美	50	才女
4	3	山村 恵利子	55	才女
5	10	真崎 友紀	46	才女
6	14	矢田 容子	46	才女
7				才
8				才

第18回 釧路ソフトバレーボール連盟杯トリム大会 審判割当表

会場	サ ブ ア リ ー ナ							
種目	ゴールド レディース		ブロンズ レディース		ヤング レディース		ヤング レディース	
コート	Aコート		Bコート		Cコート		Dコート	
ブロック記号	A		A		A		B	
第1試合	1	SOLE	1	T.Pooh G	1	鶴雅AC	5	プレシヤスA
	2	生一倶楽部	2	生一ブロンズ	2	ReverseA	6	ReverseB
審判チーム	4	生一ゴールド	4	Feliz	4	プレシヤスB	8	プレシヤスC
第2試合	3	新川大五露	3	T.Pooh YB	2	ホワイトキヤット	5	ブラックキヤット
	4	生一ゴールド	4	Feliz	3	マダムサラブ	6	スカイメッツC
審判チーム	2	生一倶楽部	2	生一ブロンズ	1	スカイメッツA	4	サラブ
第3試合	1	SOLE	1	T.Pooh G	3	NBヤング	5	プレシヤスA
	4	生一ゴールド	4	Feliz	4	プレシヤスB	7	プレシヤスC
審判チーム	3	新川大五露	3	T.Pooh YB	2	ReverseA	6	ReverseB
第4試合	1	スカイメッツA	4	サラブ	1	鶴雅AC	6	ReverseB
	3	マダムサラブ	6	スカイメッツC	4	プレシヤスB	7	プレシヤスC
審判チーム	2	ホワイトキヤット	5	ブラックキヤット	3	NBヤング	5	プレシヤスA
第5試合	2	生一倶楽部	2	生一ブロンズ	2	ReverseA	4	サラブ
	3	新川大五露	3	T.Pooh YB	3	NBヤング	5	ブラックキヤット
審判チーム	1	SOLE	1	T.Pooh G	1	鶴雅AC	6	スカイメッツC
第6試合					1	スカイメッツA		
					2	ホワイトキヤット		
審判チーム					3	マダムサラブ		
	ゴールド	レディース	ブロンズ	レディース	ヤング	ゴールド	ヤング	ブロンズ
第7試合	G1		B1		YA3		YB1	
	G4		B4		YB2		YA4	
審判チーム	G2/G3		B2/B3		YA1		YA2/YB3	
第8試合	G2		B2		YA1		YA2	
	G3		B3		C7勝		YB3	
審判チーム	G1/G4		B1/B4		C7負		YB1/YA4	
第9試合	LB2		LA2		A7負	ゴ3	D7負	
	LA3		LB3		A8負		D8負	
審判チーム	LA1		LB1		A7勝・A8勝		D7勝・D8勝	
第10試合	LA1		LB1		A7勝	ゴ決	B7負	ブ3
	A9勝		B9勝		A8勝		B8負	
審判チーム	A9負		B9負		C9負		B7勝・B8勝	
第11試合	A9負		A10負	レ3			D7勝	
	B9負		B10負				D8勝	
審判チーム	A10勝		B10勝				D7負	
第12試合	A10勝	レ決	B7勝	ブ決	C8負	ヤ3	C8勝	ヤ決
	B10勝		B8勝		D11負		D11勝	
審判チーム	B11負		D10負		D8負		審判部	

第18回 釧路ソフトバレーボール連盟杯トリム大会一結果

トリムゴールドの部 優勝

トリムブロンズの部 優勝

トリムヤングの部 優勝
準優勝

レディースの部 優勝
準優勝



ホームページのお知らせ

<http://www.946svf.net>

「YouTube」も動画をアップしています、「釧路ソフトバレーボール連盟」
などで検索すると見つかりますよ！
決勝戦を載せています

「釧路ソフトバレーボール連盟」への要望・注意などありましたら下記メールアドレス
「946svf@gmail.com」へお願いいたします(^O^)