

第7回  
釧路孝仁会杯  
ソフトバレーボール大会

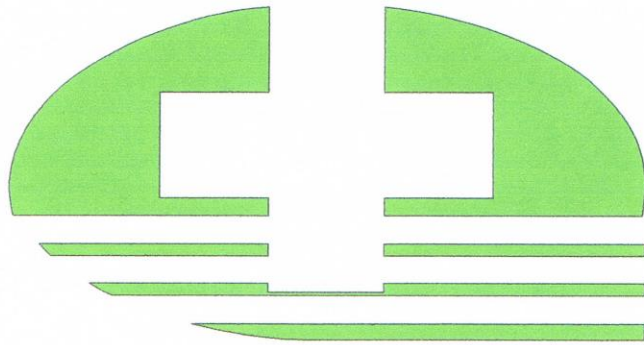

日 時 平成 29年 11月 3日 (金曜日)

- ◎ 開場・受付 午前 8時40分
- ◎ 代表者会議 午前 9時00分
- ◎ 開会式 午前 9時15分
- ◎ 競技開始 午前 9時30分

会 場 湿原の風アリーナ釧路  
釧路市広里18番 TEL 0154-38-9800  
主 催 社 会 医 療 法 人 孝 仁 会  
主 管 釧 路 ソフトバレーボール 連 盟



# 大会次第

## ◇開会式◇

- 1 役員・選手入場（整列）
- 2 開式の辞 綿谷 光貴
- 3 優勝杯返還  
トリムゴールド 阿寒フェニックス  
トリムブロンズ NBクラブ  
トリムヤング 飛翔会  
レディース6人制 サラブ  
レディース4人制 ブラックキャット
- 4 大会長挨拶  
社会医療法人 孝仁会  
理事長 齋藤 孝次
- 5 審判長注意  
富野 至
- 6 選手宣誓  
トリムヤング スターズ  
レディース ブラックキャット
- 7 総務連絡
- 8 閉式の辞 綿谷 光貴
- 9 役員・選手退場

## ◇閉会式◇

- 1 役員・選手入場（整列）
- 2 開式の辞 綿谷 光貴
- 3 成績発表・表彰式  
社会医療法人 孝仁会  
理事長 齋藤 孝次
- 4 大会長挨拶  
社会医療法人 孝仁会  
理事長 齋藤 孝次
- 5 閉式の辞 綿谷 光貴
- 6 役員・選手退場

トリム【ゴールドクラス】

NO	地区	連盟登録名	チーム名	監督名	キャプテン名	選手数
1	釧路	SOLE	SOLE	和田 俊一	武石 玲子	5
2	釧路	SOLE	SOLE・G	岩淵 崇史	岡澤 俊子	6
3	釧路	新川大五露	新川大五露		村田 篤	5
4	釧路	生一倶楽部	生一倶楽部		越智 正典	4
5	釧路	一般	生一ゴールド		萩原 政男	5
計					5チーム	25

トリム【ブロンズクラス】

NO	地区	連盟登録名	チーム名	監督名	キャプテン名	選手数
1	釧路	Feliz	CSG		佐藤 真一	6
2	釧路	Feliz	Feliz		瀧瀬 伸二	6
3	釧路	T.Pooh	T.Pooh G		皆川 伸幸	7
4	釧路	一般	NBクラブ		水上 良教	6
計					4チーム	25

トリム【ヤングクラス】

NO	地区	連盟登録名	チーム名	監督名	キャプテン名	選手数
1	釧路	Precious	プレシヤSA		山田 祐太	4
2	釧路	Precious	プレシヤSB		山田 真也	5
3	釧路	Precious	プレシヤSC		佐野 健太	5
4	釧路	Precious	ReverseA	佐々木凌雅	小林 慎治	4
5	釧路	Precious	ReverseB	別府 孝宜	加藤 義久	4
6	釧路	一般	NBヤング		中村満	6
7	釧路	一般	KOG	稲垣 徹	木内 慎也	8
8	釧路	一般	ラズルダズル		綿谷 光貴	5
9	釧路	一般	スターズ		鈴木 哲	4
計					9チーム	45

レディース【6人制クラス】

NO	地区	連盟登録名	チーム名	監督名	キャプテン名	選手数
1	釧路	スカイメッツ	スカイメッツC		矢田 容子	7
2	釧路	GETWIN	ブラックキャット		佐々木光子	7
3	釧路	昭和レッドファイアー	昭和レッド		遠藤 博美	10
4	釧路	一般	エール		平野 和美	8
5	釧路	一般	ピース		片岡 香	9
計					5チーム	41

レディース【4人制クラス】

NO	地区	連盟登録名	チーム名	監督名	キャプテン名	選手数
1	釧路	スカイメッツ	スカイメッツA		牧野 由美	4
2	釧路	GETWIN	GETWIN LA		小林香須美	5
3	釧路	サラブ	サラブ		山根すが子	5
4	釧路	一般	マダムサラブ		西山 一枝	6
計					4チーム	20

今大会参加 合計チーム数／合計人数

1	トリムの部	ゴールドクラス	5チーム	25
2	トリムの部	ブロンズクラス	4チーム	25
3	トリムの部	ヤング クラス	9チーム	45
4	レディースの部	6人制	5チーム	41
5	レディースの部	4人制	4チーム	20
計		合計	27チーム	156

# 【 湿原の風アリーナ 釧路コート区分 】

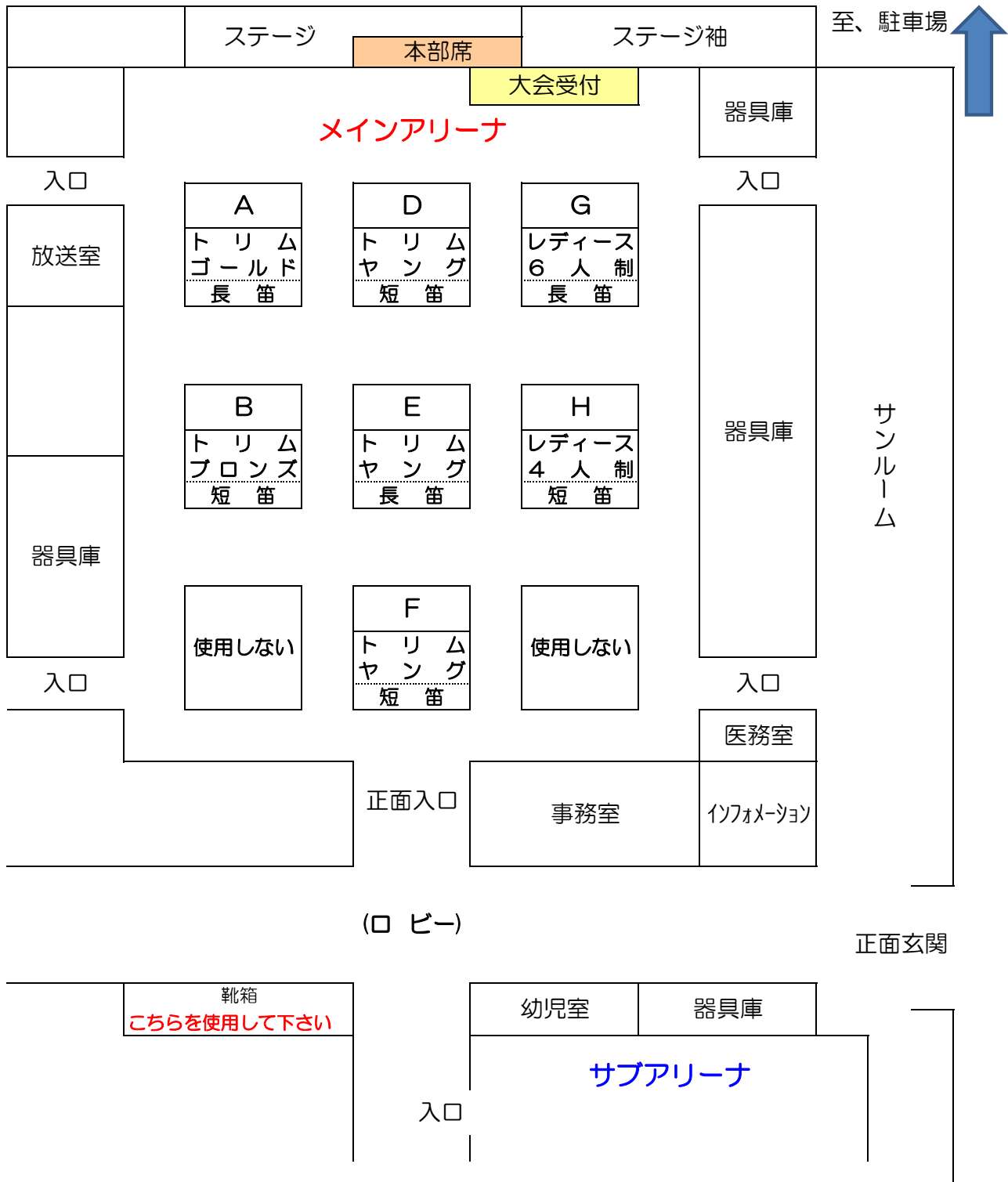

Aブロック トリムゴールド	1 SOLE	2 生一倶楽部	3 新川大五露	4 SOLE・G	5 生一ゴールド	勝敗	セット率	得失点率	順位
1 SOLE		[ - ] <sup>A1</sup> [ - ] [ - ]	[ - ] <sup>A5</sup> [ - ] [ - ]	[ - ] <sup>A8</sup> [ - ] [ - ]	[ - ] <sup>A3</sup> [ - ] [ - ]	/	/	/	
2 生一倶楽部	[ - ] [ - ] [ - ]		[ - ] <sup>A4</sup> [ - ] [ - ]	[ - ] <sup>A6</sup> [ - ] [ - ]	[ - ] <sup>A9</sup> [ - ] [ - ]	/	/	/	
3 新川大五露	[ - ] [ - ] [ - ]	[ - ] [ - ] [ - ]		[ - ] <sup>A2</sup> [ - ] [ - ]	[ - ] <sup>A7</sup> [ - ] [ - ]	/	/	/	
4 SOLE・G	[ - ] [ - ] [ - ]	[ - ] [ - ] [ - ]	[ - ] [ - ] [ - ]		[ - ] <sup>D5</sup> [ - ] [ - ]	/	/	/	
5 生一ゴールド	[ - ] [ - ] [ - ]	[ - ] [ - ] [ - ]	[ - ] [ - ] [ - ]	[ - ] [ - ] [ - ]		/	/	/	

Aアップブロック レディース6人制	1 ブラックキャット	2 昭和レッド	3 スカイメッツC	4 ピース	5 エール	勝敗	セット率	得失点率	順位
1 ブラックキャット		[ - ] <sup>G1</sup> [ - ] [ - ]	[ - ] <sup>D6</sup> [ - ] [ - ]	[ - ] <sup>G8</sup> [ - ] [ - ]	[ - ] <sup>G3</sup> [ - ] [ - ]	/	/	/	
2 昭和レッド	[ - ] [ - ] [ - ]		[ - ] <sup>G4</sup> [ - ] [ - ]	[ - ] <sup>G6</sup> [ - ] [ - ]	[ - ] <sup>G9</sup> [ - ] [ - ]	/	/	/	
3 スカイメッツC	[ - ] [ - ] [ - ]	[ - ] [ - ] [ - ]		[ - ] <sup>G2</sup> [ - ] [ - ]	[ - ] <sup>G7</sup> [ - ] [ - ]	/	/	/	
4 ピース	[ - ] [ - ] [ - ]	[ - ] [ - ] [ - ]	[ - ] [ - ] [ - ]		[ - ] <sup>G5</sup> [ - ] [ - ]	/	/	/	
5 エール	[ - ] [ - ] [ - ]	[ - ] [ - ] [ - ]	[ - ] [ - ] [ - ]	[ - ] [ - ] [ - ]		/	/	/	

Aブロック トリムブロンズ	1 NBクラブ	2 CSG	3 T. PoohG	4 Feliz	勝敗	セット率	得失点率	順位
1 NBクラブ		[ - ] <sup>B1</sup> [ - ] [ - ]		[ - ] <sup>B3</sup> [ - ] [ - ]	/	/	/	
2 CSG	[ - ] [ - ] [ - ]		[ - ] <sup>B4</sup> [ - ] [ - ]		/	/	/	
3 T. PoohG		[ - ] [ - ] [ - ]		[ - ] <sup>B2</sup> [ - ] [ - ]	/	/	/	
4 Feliz	[ - ] [ - ] [ - ]		[ - ] [ - ] [ - ]		/	/	/	

トリムブロンズ決勝 トーナメント

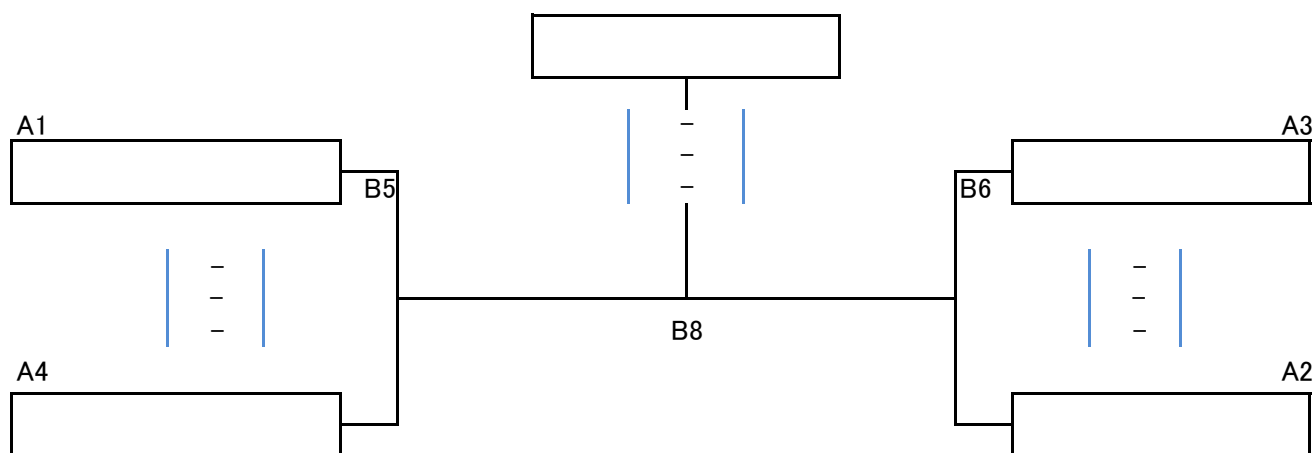

3位決定戦

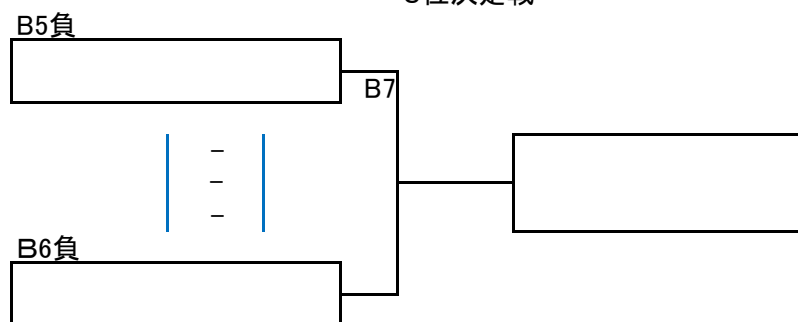

- 優勝
- 準優勝
- 3位
- 4位

Aブロック レディース4人制	1 GETWIN LA	2 サラブ	3 スカイメッツA	4 マダムサラブ	勝敗	セット率	得失点率	順位
1 GETWIN LA		[ - ] <sup>H1</sup> [ - ] [ - ]		[ - ] <sup>H3</sup> [ - ] [ - ]	/	/	/	
2 サラブ	[ - ] [ - ] [ - ]		[ - ] <sup>H4</sup> [ - ] [ - ]		/	/	/	
3 スカイメッツA		[ - ] [ - ] [ - ]		[ - ] <sup>H2</sup> [ - ] [ - ]	/	/	/	
4 マダムサラブ	[ - ] [ - ] [ - ]		[ - ] [ - ] [ - ]		/	/	/	

レディース4人制決勝 トーナメント

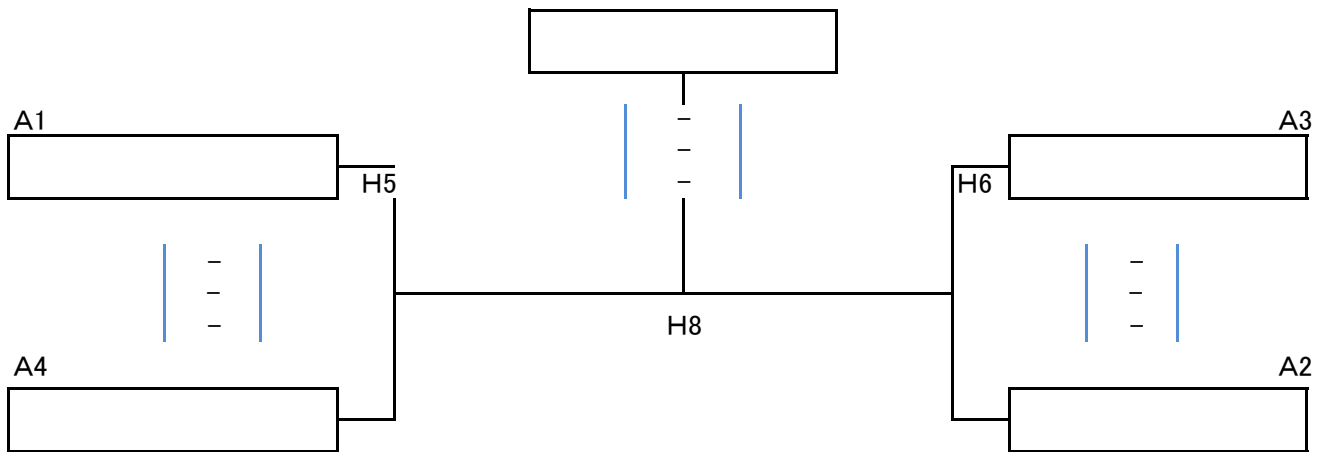

3位決定戦

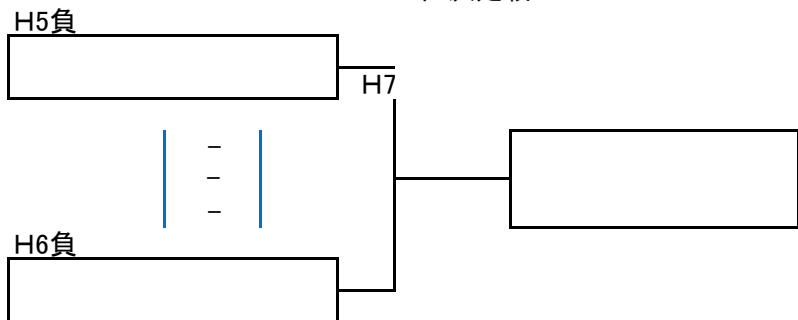

優勝	
準優勝	
3位	
4位	



Aブロック トリムヤング	1 スターズ	2 プレシヤスB	3 KOG	4 NBヤング	5 プレシヤスC	勝敗	セット率	得失点率	順位
1 スターズ		[ - ] <sup>E2</sup> [ - ] [ - ]			[ - ] <sup>D1</sup> [ - ] [ - ]	/	/	/	
2 プレシヤスB	[ - ] [ - ] [ - ]		[ - ] <sup>E1</sup> [ - ] [ - ]			/	/	/	
3 KOG		[ - ] [ - ] [ - ]		[ - ] <sup>D3</sup> [ - ] [ - ]		/	/	/	
4 NBヤング			[ - ] [ - ] [ - ]		[ - ] <sup>D2</sup> [ - ] [ - ]	/	/	/	
5 プレシヤスC	[ - ] [ - ] [ - ]			[ - ] [ - ] [ - ]		/	/	/	

Bブロック トリムヤング	6 プレシヤスA	7 ReverseB	8 ラズルダズルA	9 ReverseA	勝敗	セット率	得失点率	順位
6 プレシヤスA		[ - ] <sup>A1</sup> [ - ] [ - ]		[ - ] <sup>F3</sup> [ - ] [ - ]	/	/	/	
7 ReverseB	[ - ] [ - ] [ - ]		[ - ] <sup>E3</sup> [ - ] [ - ]		/	/	/	
8 ラズルダズルA		[ - ] [ - ] [ - ]		[ - ] <sup>F2</sup> [ - ] [ - ]	/	/	/	
9 ReverseA	[ - ] [ - ] [ - ]		[ - ] [ - ] [ - ]		/	/	/	

ヤング決勝トーナメント

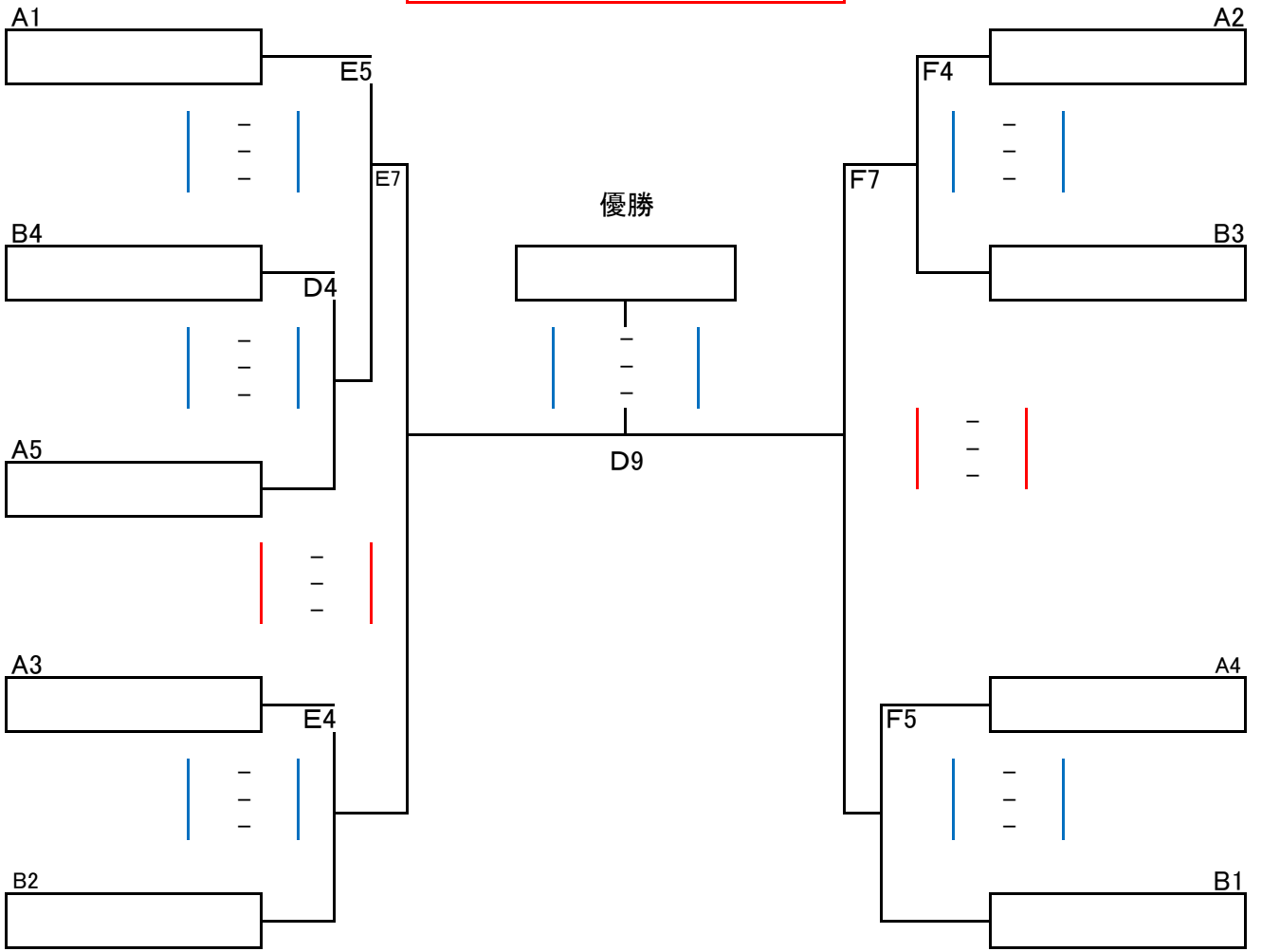

※ 3位決定戦

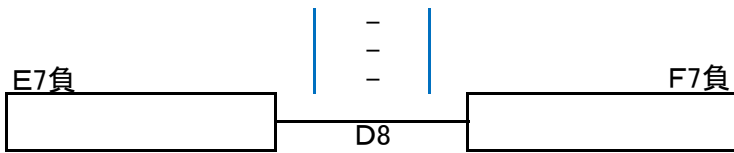

※ 親睦

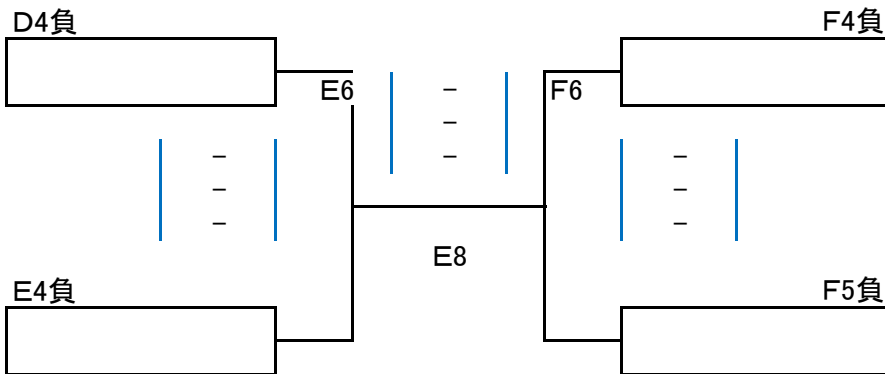

優勝	
準優勝	
3位	
4位	
親睦優勝	

# 第7回 釧路孝仁会杯ソフトバレーボール大会選手名簿

## 1 トリム ゴールドクラス

チーム名	SOLE		SOLE	
キャプテン/監督	武石 玲子		和田 俊一	
NO	背番号	選手名	年齢	性別
1	9	和田 俊一	66	才男
2	2	小澤 英之	60	才男
3	33	武石 玲子	60	才女
4	8	江良 智子	59	才女
5	12	金子 信子	58	才女
6				才
7				才
8				才

## 2

チーム名	SOLE・G		SOLE	
キャプテン/監督	岡澤 俊子		岩渕 崇史	
NO	背番号	選手名	年齢	性別
1	31	岩渕 崇史	67	才男
2	10	隅田 一隆	64	才男
3	3	岡澤 俊子	66	才女
4	6	中村 栄子	63	才女
5	11	日向 悦子	62	才女
6	7	高瀬 洋子	68	才女
7				才
8				才

## 3

チーム名	新川大五露		新川大五露	
キャプテン/監督	村田 篤			
NO	背番号	選手名	年齢	性別
1	1	荻野 敏明	59	才男
2	8	村田 篤	67	才男
3	12	増田 洋人	52	才男
4	6	赤沢 恵	63	才女
5	3	本間 美由紀	52	才女
6				才
7				才
8				才

## 4 トリム ゴールドクラス

チーム名	生一倶楽部		生一倶楽部	
キャプテン/監督	越智 正典			
NO	背番号	選手名	年齢	性別
1	77	越智 正典	57	才男
2	5	大西 悟	55	才男
3	11	福田 加代子	67	才女
4	2	藤田 恵子	53	才女
5				才
6				才
7				才
8				才

## 5

チーム名	生一ゴールド		一般	
キャプテン/監督	浜津 和子			
NO	背番号	選手名	年齢	性別
1	6	萩原 政男	64	才男
2	30	渡部 富美雄	61	才男
3	55	多田 悟	60	才男
4	16	浜津 和子	62	才女
5	20	高橋 尚子	61	才女
6				才
7				才
8				才

## 1 トリム ブロンズクラス

チーム名	Feliz		Feliz	
キャプテン/監督	渕瀬 伸二			
NO	背番号	選手名	年齢	性別
1	1	赤間 諭	42	才男
2	9	村野 司	38	才男
3	4	渕瀬 伸二	55	才男
4	7	桑嶋 晶子	50	才女
5	5	太田 優子	46	才女
6	33	伊藤 恵理	31	才女
7				才
8				才

## 2 トリム ブロンズクラス

チーム名	NBクラブ		一般	
キャプテン/監督	水上 良教			
NO	背番号	選手名	年齢	性別
1	1	水上 良教	43	才男
2	10	金野 正之	45	才男
3	3	大野澤 昌	49	才男
4	4	嶋村 貴美江	45	才女
5	7	吉田 明美	41	才女
6	12	小島 まり子	39	才女
7				才
8				才

## 3

チーム名	T. PoohG		T. Pooh	
キャプテン/監督	皆川 伸幸			
NO	背番号	選手名	年齢	性別
1	73	皆川 伸幸	41	才男
2	91	大関 翔也	32	才男
3	5	栗田 聡	38	才男
4	29	小関 拓人	30	才男
5	21	皆川 洋子	41	才女
6	48	中村 緑	31	才女
7	62	栗田 恵里	30	才女
8				才

## 4

チーム名	CSG		Feliz	
キャプテン/監督	佐藤 真一			
NO	背番号	選手名	年齢	性別
1	49	中川 和樹	47	才男
2	16	佐藤 真一	48	才男
3	11	山崎 憲一	48	才男
4	1	野瀬 敦司	43	才男
5	3	加藤 圭偉子	60	才女
6	22	藤田 聡美	55	才女
7				才
8				才

## 1 トリム ヤングクラス

チーム名	プレシヤスA		precious	
キャプテン/監督	山田 祐太			
NO	背番号	選手名	年齢	性別
1	1	山田 祐太	26	才男
2	3	工藤 真吾	30	才男
3	11	須佐 邦子	51	才男
4	2	及川 良子	37	才女
5				才女
6				才女
7				才
8				才

## 2

チーム名	プレシヤスB		precious	
キャプテン/監督	山田 真也			
NO	背番号	選手名	年齢	性別
1	6	山田 真也	23	才男
2	14	山下 修平	25	才男
3	8	富野 至	37	才男
4	5	山田 千洋	25	才女
5	22	前川 わかな	25	才女
6				才
7				才
8				才

## 3

チーム名	プレシヤスC		precious	
キャプテン/監督	佐野 健太			
NO	背番号	選手名	年齢	性別
1	12	佐野 健太	26	才男
2	13	近松 大志	32	才男
3	17	伊藤 一樹	19	才男
4	20	末永 知教	43	才女
5	45	桑田 美佐	29	才女
6				才
7				才
8				才

# 第7回 釧路孝仁会杯ソフトバレーボール大会選手名簿

## 4 トリムヤングクラス

チーム名	ReverseA	precious		
キャプテン/監督	小林 慎治	佐々木凌雅		
NO 背番号	選手名	年齢	性別	
1 27	小林 慎治	21	才	男
2 14	佐々木 凌雅	22	才	男
3 12	吉田 李	22	才	女
4 28	坂下 瑞季	20	才	女
5			才	
6			才	
7			才	
8			才	

## 5

チーム名	ReverseB	precious		
キャプテン/監督	加藤 義久	別府孝宜		
NO 背番号	選手名	年齢	性別	
1 6	加藤 義久	20	才	男
2 3	別府 孝宜	21	才	男
3 7	齋 琴音	19	才	女
4 10	坂本 安美	19	才	女
5			才	
6			才	
7			才	
8			才	

## 6

チーム名	NBヤング	一般		
キャプテン/監督	中村 満			
NO 背番号	選手名	年齢	性別	
1 2	中村 満	28	才	男
2 69	瀬賀 達朗	30	才	男
3 25	中島 杏子	28	才	女
4 6	田口 沙由里	29	才	女
5 5	中村 友美	42	才	女
6 1	能地 愛美	19	才	女
7			才	
8			才	

## 7

チーム名	KOG	一般		
キャプテン/監督	本内 慎也	稲垣徹		
NO 背番号	選手名	年齢	性別	
1 56	稲垣 徹	48	才	男
2 83	松下 純平	27	才	男
3 11	山方 領	28	才	男
4 24	本内 慎也	27	才	男
5 17	鈴木 めぐみ	35	才	女
6 23	高橋 舞	27	才	女
7 88	宮脇 舞	31	才	女
8 15	宇野 早也香	26	才	女

## 8

チーム名	ラズルダズルA	一般		
キャプテン/監督	綿谷 光貴			
NO 背番号	選手名	年齢	性別	
1 14	綿谷 光貴	37	才	男
2 7	庄司 哲也	47	才	男
3 5	廣川 令奈	38	才	女
4 17	荒谷 麻希	34	才	女
5 13	鈴木 望美	26	才	女
6			才	
7			才	
8			才	

## 9

チーム名	スターズ	一般		
キャプテン/監督	鈴木 哲			
NO 背番号	選手名	年齢	性別	
1 5	鈴木 哲	45	才	男
2 1	徳橋 潤成	28	才	男
3 11	鈴木 綾香	27	才	女
4 2	鈴木 春菜	23	才	女
5			才	
6			才	
7			才	
8			才	

## 1 レディース6人制

チーム名	スカイメッツC	スカイメッツ		
キャプテン/監督	矢田 容子			
NO 背番号	選手名	年齢	性別	
1 14	矢田 容子	46	才	女
2 10	真崎 友紀	46	才	女
3 3	山村 恵利子	55	才	女
4 4	川上 喜代美	54	才	女
5 15	佐久間 次美	50	才	女
6 2	森 邦子	55	才	女
7 22	船柳 ゆい	25	才	女
8 23	隅田 よしみ	30	才	女
9			才	女
10			才	女

## 2

チーム名	ブラックキャット	GETWIN		
キャプテン/監督	佐々木 光子			
NO 背番号	選手名	年齢	性別	
1 3	佐々木 光子	52	才	女
2 6	原田 久美子	52	才	女
3 7	渡邊 慶子	33	才	女
4 8	野村 直子	48	才	女
5 12	平川 亜紀	40	才	女
6 16	佐山 まゆみ	55	才	女
7 22	高島 春菜	41	才	女
8 25	杉本 佳奈	36	才	女
9 27	秋元 里永子	35	才	女
10 33	工藤 由紀	47	才	女

## 3

チーム名	昭和レッド	昭和レッドファイアー		
キャプテン/監督	遠藤 博美			
NO 背番号	選手名	年齢	性別	
1 3	及川 律子	67	才	女
2 5	竹浪 せい子	62	才	女
3 4	渡部 信子	62	才	女
4 6	宮沢 香澄	60	才	女
5 9	伊藤 三智子	60	才	女
6 8	遠藤 博美	56	才	女
7 11	蔵谷 朋子	52	才	女
8 7	一ノ戸 泰代	47	才	女
9			才	女
10			才	女

## 4

チーム名	エール	一般		
キャプテン/監督	平野 和美			
NO 背番号	選手名	年齢	性別	
1 1	平野 和美	53	才	女
2 7	中村 道代	51	才	女
3 29	堀 栄子	60	才	女
4 30	板谷 みゆき	48	才	女
5 32	高橋 貴子	42	才	女
6 27	眼目 久美子	45	才	女
7 21	鈴木 夏菜美	23	才	女
8 26	渡部 留美子	39	才	女
9 2	櫻井 裕美	42	才	女
10			才	女

## 5

チーム名	ピース	一般		
キャプテン/監督	片岡 香			
NO 背番号	選手名	年齢	性別	
1 7	片岡 香	53	才	女
2 10	谷川 眞由美	57	才	女
3 29	高橋 百合子	49	才	女
4 6	木曾 則子	57	才	女
5 17	尾崎 冬子	55	才	女
6 3	斎藤 洋子	48	才	女
7			才	女
8			才	女
9			才	女
10			才	女

# 第7回 釧路孝仁会杯ソフトバレーボール大会選手名簿

## 1 レディース4人制

チーム名	スカイメッツA		スカイメッツ	
キャプテン/監督	牧野 由美			
NO	背番号	選手名	年齢	性別
1	11	牧野 由美	41	才女
2	19	藤山 美恵子	41	才女
3	1	鈴木 智栄美	25	才女
4	21	岩井 明美	50	才女
5				才女
6				才女
7				才女
8				才女

## 2

チーム名	GETWIN LA		GETWIN	
キャプテン/監督	鈴木 亜希子			
NO	背番号	選手名	年齢	性別
1	8	鈴木 亜希子	47	才女
2	90	小林 こずえ	46	才女
3	9	富山 麻梨	26	才女
4	1	大澤 身友希	26	才女
5	88	八幡 織江	41	才女
6				才女
7				才女
8				才女

## 3

チーム名	サラブ		サラブ	
キャプテン/監督	山根 すが子			
NO	背番号	選手名	年齢	性別
1	3	千葉 千秋	54	才女
2	6	藤田 雅美	45	才女
3	13	成田 一美	40	才女
4	19	山根 すが子	54	才女
5	20	浜内 美峰	50	才女
6				才女
7				才女
8				才女

## 4

チーム名	マダムサラブ		一般	
キャプテン/監督	西山 一枝			
NO	背番号	選手名	年齢	性別
1	9	松橋 直子	51	才女
2	21	小山 直美	42	才女
3	24	西山 一枝	46	才女
4	17	永洞 久美	37	才女
5	1	糸井 ひろみ	47	才女
6	16	横澤 弘美	54	才女
7				才女
8				才女

### 成績一覧表

トリムゴールド	優勝	
	準優勝	
	第3位	
トリムブロンズ	優勝	
	準優勝	
	第3位	
トリムヤング	優勝	
	準優勝	
	第3位	
	第4位	
	親睦優勝	
レディース6人制	優勝	
	準優勝	
	第3位	
レディース4人制	優勝	
	準優勝	

第7回 釧路孝仁会杯 ソフトバレー大会 審判割当表 2017/11/3

会場	メインアリーナ						
種目	トリムブロンズ	トリムブロンズ	トリムヤング	トリムヤング	トリムヤング	レディース6人制	レディース4人制
コート	Aコート	Bコート	Dコート	Eコート	Fコート	Gコート	Hコート
ブロック記号	A	A	A	A/B	B	A	A
第1試合	SOLE	NBクラブ	スターズ	プレシヤスB	プレシヤスA	ブラックキャット	GETWIN LA
	生一倶楽部	CSG	プレシヤスC	KOG	Reverse B	昭和レッド	サラブ
審判チーム	生一ゴールド	T.Pooh G	NBヤング	Reverse A	ラズルダズルA	エール	スカイメッツA
第2試合	新川大五露	T.Pooh G	NBヤング	スターズ	Reverse A	スカイメッツC	スカイメッツA
	SOLE・G	Feliz	プレシヤスC	プレシヤスB	ラズルダズルA	ピース	マダムサラブ
審判チーム	生一ゴールド	NBクラブ	KOG	Reverse B	プレシヤスA	昭和レッド	GETWIN LA
第3試合	SOLE	NBクラブ	NBヤング	Reverse B	プレシヤスA	ブラックキャット	GETWIN LA
	生一ゴールド	Feliz	KOG	ラズルダズルA	Reverse A	エール	マダムサラブ
審判チーム	SOLE・G	CSG	プレシヤスC	プレシヤスB	スターズ	ピース	サラブ
第4試合	生一倶楽部	CSG	ヤB4	ヤA3	ヤA2	昭和レッド	サラブ
	新川大五露	T.Pooh G	ヤA5	ヤB2	ヤB3	スカイメッツC	スカイメッツA
審判チーム	SOLE	Feliz	ヤA1	ヤA4	ヤB1	ブラックキャット	マダムサラブ
第5試合	SOLE	プA1	SOLE・G	ヤA1	ヤA4	ピース	4人A1
	新川大五露	プA4	生一ゴールド	D4勝	ヤB1	エール	4人A4
審判チーム	生一倶楽部	プA3	プA2	E4負	F4負	スカイメッツC	4人A3
第6試合	生一倶楽部	プA3	ブラックキャット	D4負	F4負	昭和レッド	4人A3
	SOLE・G	プA2	スカイメッツC	E4負	F5負	ピース	4人A2
	SOLE	B5負け	4人A1	E5負	F4勝	エール	4人A4
第7試合	新川大五露	B5負		E5勝	F4勝	スカイメッツC	H5負
	生一ゴールド	B6負		E4勝	F5勝	エール	H6負
審判チーム	生一倶楽部	B5勝		E6負	F6負	昭和レッド	H5勝
第8試合	SOLE	B5勝	E7負	E6勝		ブラックキャット	H5勝
	SOLE・G	B6勝	F7負	F6勝		ピース	H6勝
審判チーム	新川大五露	B5B6負	E7F7勝	E6F6負		スカイメッツC	H5H6負
第9試合	生一倶楽部		E7勝			昭和レッド	
	生一ゴールド		F7勝			エール	
審判チーム	SOLE・G		審判部			ピース	
第10試合							
審判チーム							



**この大会は、敷地内全面禁煙です**

### 釧路ソフトバレーボール連盟

ホームページ <http://946svf.net>

メールアドレス [946svf@gmail.com](mailto:946svf@gmail.com)

YouTube

「釧路ソフトバレーボール連盟」で  
決勝戦等載せています。