

第 28 回
N・S杯釧路市
ソフトバレーボール大会



日 時	平成29年 7月30日(日曜日)	受 付	13時00分
		代表者会議	13時15分
		開 会 式	13時25分
		競技開始	13時35分
		閉 会 式	競技終了次第
会 場	湿原の風アリーナ釧路 釧路市広里18番地	TEL	0154-38-9800
主 催	N・S杯 ソフトバレーボール実行委員会		
主 管	釧 路 ソフトバレーボール連盟		

開会式		閉会式	
1	選手、役員整列	1	選手、役員整列
2	開式の辞	2	開式の辞
3	優勝旗返還 ブルーズの部 feliz CSG ヤングの部 NBヤング レディースの部 ブラックキャット	3	成績発表 競技委員長 越智正典
4	大会会長挨拶 自由民主党副幹事長 衆議院議員 伊東良孝	4	表彰
5	来賓挨拶 釧路市議会議員 高橋一彦	5	大会会長挨拶 自由民主党副幹事長 衆議院議員 伊東良孝
6	審判長注意 審判委員長 富野至	6	閉会の辞
7	選手宣誓 トリムヤングの部 Reverse A レディースの部 GETWIN LA	7	選手、役員退場
8	総務連絡 総務委員長 宮沢香澄		
9	閉会の辞		
10	選手、役員退場		

大会役員

大会会長	衆議院議員 自由民主党副幹事長	伊東 良孝
大会副会長	釧路市議会議員	高橋 一彦
	釧路ソフトバレーボール連盟会長	隅田 一隆
顧問	釧路ソフトバレーボール連盟顧問	向後 芳昭
大会実行委員長	釧路ソフトバレーボール連盟競技委員長	越智 正典
大会実行副委員長	釧路ソフトバレーボール連盟副会長	千高 敏
	釧路ソフトバレーボール連盟副会長	笠原 博美
	釧路ソフトバレーボール連盟副会長	中嶋セツ子

◎競技役員

競技委員長	越智 正典
競技副委員長	大峠 貴美枝 湊瀬 伸二
競技担当役員	山田 美緒 中村 満
競技委員	釧路ソフトバレーボール連盟競技委員

◎審判役員

審判委員長	富野 至
審判副委員長	綿谷 光貴 佐藤利晴
審判担当役員	山根すがこ 山田祐太
審判委員	釧路ソフトバレーボール連盟審判員及び参加チーム

◎総務役員

総務委員長	宮沢 香澄
総務副委員長	藤田 聡美 山村恵利子
総務委員	田口沙由里 荒谷麻希

第28回 N・S杯釧路市ソフトバレーボール大会

平成29年7月30日

トリムの部【ゴールドクラス】

NO	連盟登録名	チーム名	監督名	キャプテン名	選手数
1	新川大五露	新川大五露		村田 篤	5
2	生一倶楽部	生一倶楽部		萩原政男	8
3	SOLE	SOLE	和田 俊一	武石玲子	8
計				3チーム	21

トリムの部【ブロンズクラス】

1	Feliz	Feliz CSG		瀧瀬 伸二	5
2	T.Pooh	T.Pooh G		皆川伸幸	6
3	一般	NBクラブ		水上良教	4
計				3チーム	15

トリムの部【ヤングクラス】

NO	連盟登録名	チーム名	監督名	キャプテン名	選手数
1	Precious	Reverse A	佐々木凌雅	佐々木滉太	4
2	NBクラブ	NBヤング B		瀬賀達朗	5
3	一般	NBヤング		中村 満	4
4	新川大五露	大五露ヤングA		佐藤利晴	6
5	Precious	プレシャスB		山田真也	4
6	Precious	Reverse B	小林慎治	別府孝宜	5
7	一般	大人倶楽部	綿貫誠一郎	沼田倫江	6
8	Precious	プレシャスC		佐野健太	5
9	一般	浜っこ	小島竜二	今 慎太郎	5
10	Precious	プレシャスA		山田裕太	5
計				10チーム	49

レディース【ヤングクラス】

NO	連盟登録名	チーム名	監督名	キャプテン名	選手数
1	GETWIN	GETWIN LA		小林こずえ	5
2	サラブ	サラブ		山根すがこ	5
3	一般	エールエール		板谷みゆき	5
4	一般	つるのすけ		隅田よしみ	5
5	スカイメッツ	スカイメッツ		矢田容子	7
計				5チーム	27

レディース【ブロンズクラス】

NO	連盟登録名	チーム名	監督名	キャプテン名	選手数
1	GETWIN	GETWIN LB		加藤圭子	7
2	GETWIN	ブラックキャット		佐々木光子	7
3	一般	エール		平野和美	5
4	サラブ	マダムサラブ	近藤幸子	千葉千秋	6
5	一般	ピース		谷川真由美	5
計					30

	トリムゴールド参加合計チーム数／合計人数			3	21
	トリムブロンズ参加合計チーム数／合計人数			3	15
	トリムヤング参加合計チーム数／合計人数			10	49
	レディースヤング参加合計チーム数／合計人数			5	27
	レディースブロンズ参加合計チーム数／合計人数			5	30
	今大会参加 合計チーム数／合計人数			23チーム	142

湿原の風アリーナ釧路
見取図・コート配置図

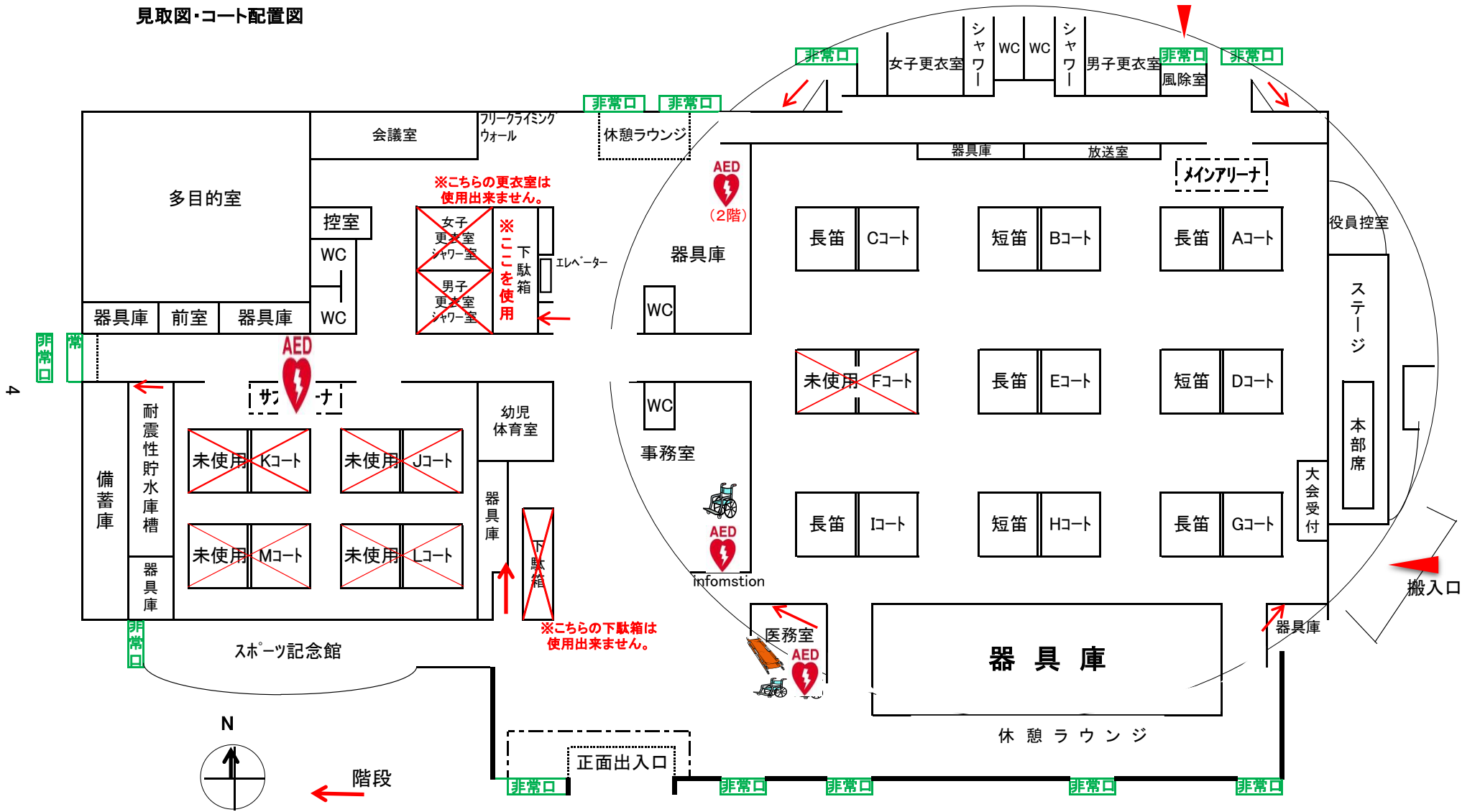

トリムゴールド決勝リーグ

トリムゴールド Aブロック	1 新川大五露	2 生一倶楽部	3 SOLE	勝敗	セット率	得失点率	順位
1 新川大五露		[-] ^{A3} [-] [-]	[-] ^{A2} [-] [-]	/	/	/	
2 生一倶楽部	[-] [-] [-]		[-] ^{A1} [-] [-]	/	/	/	
3 SOLE	[-] [-] [-]	[-] [-] [-]		/	/	/	

トリムブロンズ決勝リーグ

トリムブロンズ Aブロック	1 FelizCSG	2 T.PoohG	3 NBクラブ	勝敗	セット率	得失点率	順位
1 FelizCSG		[-] ^{B3} [-] [-]	[-] ^{B2} [-] [-]	/	/	/	
2 T.PoohG	[-] [-] [-]		[-] ^{B1} [-] [-]	/	/	/	
3 NBクラブ	[-] [-] [-]	[-] [-] [-]		/	/	/	

トリムゴールド・ブロンズ親睦リンク

トリムゴールド ブロンズ 親睦	ゴ1位	ブ1位	ゴ2位 ブロンズ	ブ2位	ゴ3位	ブ3位	勝敗	セット率	得失点率
ゴ1位		[-] ^{A7} [-] [-]				[-] ^{A6} [-] [-]	/	/	/
ブ1位	[-] [-] [-]		[-] ^{B6} [-] [-]				/	/	/
ゴ2位		[-] [-] [-]		[-] ^{A5} [-] [-]			/	/	/
ブ2位			[-] [-] [-]		[-] ^{B7} [-] [-]		/	/	/
ゴ3位				[-] [-] [-]		[-] ^{B5} [-] [-]	/	/	/
ブ3位	[-] [-] [-]				[-] [-] [-]		/	/	/

トリムヤング Aブロック	1 Reverse A	2 NBヤングB	3 NBヤング	4 大五露ヤングA	5 プレシヤスB	勝敗	セット率	得失点率	順位
1 Reverse A		[-] ^{C1} [-] [-]			[-] ^{C2} [-] [-]	/	/	/	
2 NBヤングB	[-] [-] [-]		[-] ^{C3} [-] [-]			/	/	/	
3 NBヤング		[-] [-] [-]		[-] ^{E1} [-] [-]		/	/	/	
4 大五露ヤングA			[-] [-] [-]		[-] ^{C4} [-] [-]	/	/	/	
5 プレシヤスB	[-] [-] [-]			[-] [-] [-]		/	/	/	

トリムヤング Bブロック	6 Reverse B	7 大人倶楽部	8 プレシヤスC	9 浜っこ	10 プレシヤスA	勝敗	セット率	得失点率	順位
6 Reverse B		[-] ^{D1} [-] [-]			[-] ^{E2} [-] [-]	/	/	/	
7 大人倶楽部	[-] [-] [-]		[-] ^{D3} [-] [-]			/	/	/	
8 プレシヤスC		[-] [-] [-]		[-] ^{D2} [-] [-]		/	/	/	
9 浜っこ			[-] [-] [-]		[-] ^{D4} [-] [-]	/	/	/	
10 プレシヤスA	[-] [-] [-]			[-] [-] [-]		/	/	/	

ヤング決勝トーナメント

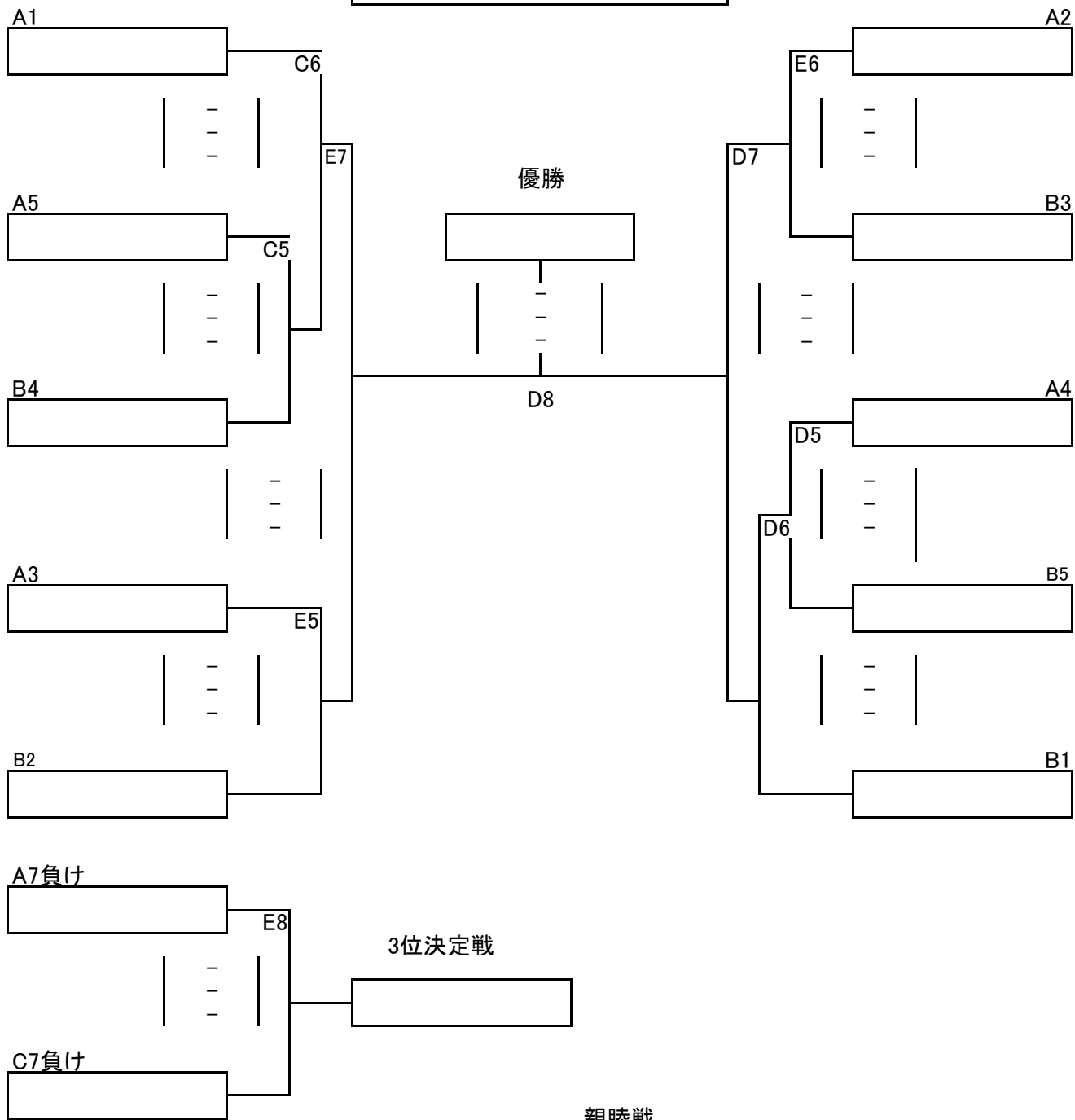

優勝	
準優勝	
3位	
4位	

レディースヤング Aブロック	1 GETWIN LA	2 サラブ	3 エールエール	4 つるのすけ	5 スカイメッツ	勝敗	セット率	得失点率	順位
1 GETWIN LA		[-] ^{G8} [-] [-]	[-] ^{I3} [-] [-]	[-] ^{G5} [-] [-]	[-] ^{G2} [-] [-]	/	/	/	
2 サラブ	[-] [-] [-]		[-] ^{G6} [-] [-]	[-] ^{G3} [-] [-]	[-] ^{G1} [-] [-]	/	/	/	
3 エールエール	[-] [-] [-]	[-] [-] [-]		[-] ^{I1} [-] [-]	[-] ^{G4} [-] [-]	/	/	/	
4 つるのすけ	[-] [-] [-]	[-] [-] [-]	[-] [-] [-]		[-] ^{G7} [-] [-]	/	/	/	
5 スカイメッツ	[-] [-] [-]	[-] [-] [-]	[-] [-] [-]	[-] [-] [-]		/	/	/	

レディースブロンズ Aブロック	1 GETWIN LB	2 ブラックキャット	3 エール	4 マダムサラブ	5 ピース	勝敗	セット率	得失点率	順位
1 GETWIN LB		[-] ^{H5} [-] [-]	[-] ^{H3} [-] [-]	[-] ^{H8} [-] [-]	[-] ^{H2} [-] [-]	/	/	/	
2 ブラックキャット	[-] [-] [-]		[-] ^{H7} [-] [-]	[-] ^{H4} [-] [-]	[-] ^{H1} [-] [-]	/	/	/	
3 エール	[-] [-] [-]	[-] [-] [-]		[-] ^{I2} [-] [-]	[-] ^{I4} [-] [-]	/	/	/	
4 マダムサラブ	[-] [-] [-]	[-] [-] [-]	[-] [-] [-]		[-] ^{H6} [-] [-]	/	/	/	
5 ピース	[-] [-] [-]	[-] [-] [-]	[-] [-] [-]	[-] [-] [-]		/	/	/	

第28回 N・S杯ソフトバレーボール釧路市大会選手名簿

1 トリムゴールドクラス

チーム名		新川大五露		
キャプテン/監督		村田 篤		
NO	背番号	選手名	年齢	性別
1	1	荻野 敏明	67	才男
2	8	村田 篤	59	才男
3	12	増田 洋人	52	才男
4	22	森 訓子	55	才女
5	3	本間 美由紀	52	才女
6				才
7				才
8				才

2

チーム名		SOLE		
キャプテン/監督		武石 玲子 和田 俊一		
NO	背番号	選手名	年齢	性別
1	2	小澤 英之	60	才男
2	9	和田 俊一	66	才男
3	10	隅田 一隆	64	才男
4	3	岡澤 俊子	66	才女
5	6	中村 栄子	63	才女
6	11	日向 悦子	62	才女
7	33	武石 玲子	60	才女
8	8	江良 智子	59	才女

3

チーム名		生一倶楽部		
キャプテン/監督		萩原 政男		
NO	背番号	選手名	年齢	性別
1	6	萩原 政男	64	才男
2	30	渡部 富美雄	61	才男
3	77	越智 正典	57	才男
4	17	大西 悟	55	才男
5	11	福田 加代子	67	才女
6	20	浜津 和子	62	才女
7	16	高橋 尚子	61	才女
8	33	藤田 恵子	53	才女

1 トリムブロンズクラス

チーム名		NBクラブ		
キャプテン/監督		水上 良教		
NO	背番号	選手名	年齢	性別
1	1	水上 良教	43	才男
2	3	大野澤 昌	49	才男
3	4	嶋村 貴美江	45	才女
4	7	藤山 美恵子	41	才女
5				才
6				才
7				才
8				才

2

チーム名		FelizCSG		
キャプテン/監督		瀧瀬 伸二		
NO	背番号	選手名	年齢	性別
1	4	瀧瀬 伸二	55	才男
2	49	中川 和樹	47	才男
3	1	野瀬 敦司	43	才男
4	7	桑嶋 晶子	50	才女
5	5	太田 優子	46	才女
6				才
7				才
8				才

3

チーム名		T.PoohG		
キャプテン/監督		皆川 伸幸		
NO	背番号	選手名	年齢	性別
1	73	皆川 伸幸	41	才男
2	33	中村 峰昭	41	才男
3	30	千高 敏	60	才男
4	6	大峠 貴美枝	53	才女
5	21	皆川 洋子	41	才女
6	63	會田 美鈴	46	才女
7				才
8				才

1 トリムヤングクラス

チーム名		浜っ子		
キャプテン/監督		今 慎太郎 小島 竜二		
NO	背番号	選手名	年齢	性別
1	33	小関 拓人	30	才男
2	8	川村 千絵	31	才女
3	19	桑野 あずさ	24	才女
4	11	今 慎太郎	31	才男
5	22	小島 竜二	40	才男
6				才
7				才
8				才

2

チーム名		大人倶楽部		
キャプテン/監督		沼田 倫江 綿貫誠一郎		
NO	背番号	選手名	年齢	性別
1	9	沼田 倫江	34	才女
2	3	佐藤 恵梨華	29	才男
3	15	宇積 幸奈	28	才女
4	28	原 優菜	25	才女
5	7	松田 俊弘	32	才男
6	2	綿貫 誠一郎	37	才男
7				才
8				才

3

チーム名		プレシヤスA		
キャプテン/監督		山田 祐太		
NO	背番号	選手名	年齢	性別
1	1	山田 祐太	26	才男
2	3	工藤 真吾	30	才男
3	11	須佐 邦子	51	才女
4	4	山田 美緒	25	才女
5	8	富野 至	37	才男
6				才
7				才
8				才

4 トリムヤングクラス

チーム名		プレシヤスB		
キャプテン/監督		山田 真也		
NO	背番号	選手名	年齢	性別
1	6	山田 真也	23	才男
2	14	山下 修平	25	才男
3	5	山田 千洋	25	才女
4	22	前川 わかな	25	才女
5	2	及川 良子	37	才女
6				才
7				才
8				才

5

チーム名		プレシヤスC		
キャプテン/監督		佐野 健太		
NO	背番号	選手名	年齢	性別
1	12	佐野 健太	26	才男
2	13	近松 大志	32	才男
3	17	伊東 一樹	19	才男
4	20	末永 知教	43	才女
5	45	桑田 美佐	29	才女
6				才
7				才
8				才

6

チーム名		ReverseA		
キャプテン/監督		佐々木 滉太 佐々木 凌雅		
NO	背番号	選手名	年齢	性別
1	13	佐々木 滉太	20	才男
2	14	佐々木 凌雅	22	才男
3	12	吉田 李	22	才女
4	22	森谷 里奈	21	才女
5				才
6				才
7				才
8				才

第28回 N・S杯ソフトバレーボール釧路市大会選手名簿

7 トリムヤングクラス

チーム名		ReverseB			
キャプテン/監督		別府 孝宜		小林 慎治	
NO	背番号	選手名	年齢	性別	
1	3	別府 孝宜	21	才男	
2	6	加藤 義久	20	才男	
3	7	齋 琴音	19	才女	
4	10	坂本 安美	19	才女	
5	27	小林 慎治	21	才男	
6				才	
7				才	
8				才	

8

チーム名		NBヤング			
キャプテン/監督		中村 満			
NO	背番号	選手名	年齢	性別	
1	2	中村 満	28	才男	
2	1	熊倉 司	36	才男	
3	25	中島 杏子	28	才女	
4	5	熊倉 真弓	34	才女	
5				才	
6				才	
7				才	
8				才	

9

チーム名		NBヤングB			
キャプテン/監督		瀬賀 達郎			
NO	背番号	選手名	年齢	性別	
1	69	瀬賀 達郎	30	才男	
2	22	中島 慎哉	28	才男	
3	10	金野 正之	45	才男	
4	12	小島 まり子	39	才女	
5	6	田口 沙由里	29	才女	
6				才	
7				才	
8				才	

10 トリムヤングクラス

チーム名		大五露ヤングA			
キャプテン/監督		佐藤 利晴			
NO	背番号	選手名	年齢	性別	
1	4	佐藤 利晴	39	才男	
2	10	古平 純	24	才男	
3	1	青木 俊英	21	才男	
4	6	小山 衿奈	23	才女	
5	9	宮崎 瑠美奈	23	才女	
6	17	小田 帆乃佳	22	才女	
7				才	
8				才	

1 レディースAクラス

チーム名		エールエール			
キャプテン/監督		板谷 みゆき			
NO	背番号	選手名	年齢	性別	
1	30	板谷 みゆき	48	才女	
2	33	横山 藍香	31	才女	
3	21	鈴木 夏菜美	23	才女	
4	26	渡部 留美子	39	才女	
5	28	太田 美穂	34	才女	
6				才	
7				才	
8				才	

2

チーム名		つるのすけ			
キャプテン/監督		隅田 よしみ			
NO	背番号	選手名	年齢	性別	
1	64	隅田 よしみ	30	才女	
2	22	船柳 ゆい	25	才女	
3	17	稲場 千尋	27	才女	
4	1	稲場 千遥	25	才女	
5	78	鈴木 明美	50	才女	
6				才	
7				才	
8				才	

3 レディースヤングクラス

チーム名		スカイメッツ			
キャプテン/監督		矢田 容子			
NO	背番号	選手名	年齢	性別	
1	14	矢田 容子	46	才女	
2	11	牧野 由美	41	才女	
3	4	川上 喜代美	54	才女	
4	15	佐久間 次美	50	才女	
5	7	濱田 浩子	30	才女	
6	33	佐久間 静香	44	才女	
7	3	山村 恵利子	55	才女	
8				才	

4

チーム名		サラブ			
キャプテン/監督		山根 すがこ			
NO	背番号	選手名	年齢	性別	
1	19	山根 すがこ	54	才女	
2	20	浜内 美峰	50	才女	
3	6	藤田 雅美	45	才女	
4	13	成田 一枝	40	才女	
5	17	永洞 久美	36	才女	
6				才	
7				才	
8				才	

5

チーム名		GETWIN LA			
キャプテン/監督		小林 こずえ			
NO	背番号	選手名	年齢	性別	
1	8	鈴木 亜希子	47	才女	
2	90	小林 こずえ	46	才女	
3	9	富山 麻梨	26	才女	
4	1	大澤 身友希	26	才女	
5	5	伊藤 恵里	31	才女	
6				才	
7				才	
8				才	

1 レディースブロンズクラス

チーム名		ピース			
キャプテン/監督		谷川 眞由美			
NO	背番号	選手名	年齢	性別	
1	17	尾崎 冬子	55	才女	
2	10	谷川 眞由美	57	才女	
3	6	木曾 則子	57	才女	
4	7	高橋 百合子	49	才女	
5		斉藤 洋子	48	才女	
6				才	
7				才	
8				才	

2

チーム名		エール			
キャプテン/監督		平野 和美			
NO	背番号	選手名	年齢	性別	
1	11	平野 和美	53	才女	
2	6	中村 道代	51	才女	
3	29	堀 栄子	60	才女	
4	32	高橋 貴子	42	才女	
5	27	眼目 久美子	45	才女	
6				才	
7				才	
8				才	

3

チーム名		GETWIN LB			
キャプテン/監督		加藤 圭偉子			
NO	背番号	選手名	年齢	性別	
1	7	中嶋 セツ子	70	才女	
2	6	海保 節子	63	才女	
3	3	加藤 圭偉子	60	才女	
4	4	中本 正子	57	才女	
5	22	藤田 聡美	55	才女	
6	10	佐藤 幸恵	53	才女	
7	11	高橋 礼子	51	才女	
8				才	

第28回 N・S杯ソフトバレーボール釧路市大会選手名簿

4 レディースブロンズクラス

チーム名		ブラックキャット		
キャプテン/監督		佐々木 光子		
NO	背番号	選手名	年齢	性別
1	3	佐々木 光子	52	才女
2	6	原田 久美子	52	才女
3	8	野村 直子	48	才女
4	12	平川 亜記	40	才女
5	16	佐山 まゆみ	55	才女
6	22	高島 春奈	41	才女
7	33	工藤 由紀	47	才女
8				才

5

チーム名		マダムサラブ		
キャプテン/監督		千葉 千秋 近藤 幸子		
NO	背番号	選手名	年齢	性別
1	3	千葉 千秋	54	才女
2	15	石山 加奈子	55	才女
3	11	池辺 ゆかり	56	才女
4	16	横澤 弘美	54	才女
5	24	西山 一枝	46	才女
6	21	小山 直美	42	才女
7				才
8				才

チーム名				
キャプテン/監督				
NO	背番号	選手名	年齢	性別
1				才
2				才
3				才
4				才
5				才
6				才
7				才
8				才

チーム名				
キャプテン/監督				
NO	背番号	選手名	年齢	性別
1				才
2				才
3				才
4				才
5				才
6				才
7				才
8				才

チーム名				
キャプテン/監督				
NO	背番号	選手名	年齢	性別
1				才
2				才
3				才
4				才
5				才
6				才
7				才
8				才

チーム名				
キャプテン/監督				
NO	背番号	選手名	年齢	性別
1				才
2				才
3				才
4				才
5				才
6				才
7				才
8				才

チーム名				
キャプテン/監督				
NO	背番号	選手名	年齢	性別
1				才
2				才
3				才
4				才
5				才
6				才
7				才
8				才

チーム名				
キャプテン/監督				
NO	背番号	選手名	年齢	性別
1				才
2				才
3				才
4				才
5				才
6				才
7				才
8				才

チーム名				
キャプテン/監督				
NO	背番号	選手名	年齢	性別
1				才
2				才
3				才
4				才
5				才
6				才
7				才
8				才

3

チーム名				
キャプテン/監督				
NO	背番号	選手名	年齢	性別
1				才
2				才
3				才
4				才
5				才
6				才
7				才
8				才

チーム名				
キャプテン/監督				
NO	背番号	選手名	年齢	性別
1				才
2				才
3				才
4				才
5				才
6				才
7				才
8				才

チーム名				
キャプテン/監督				
NO	背番号	選手名	年齢	性別
1				才
2				才
3				才
4				才
5				才
6				才
7				才
8				才

第28回 N・S杯ソフトバレーボール釧路大会審判割当表 2017/7/30

会場	メインアリーナ								
種目	ゴールド	ブロンズA	ヤング	ヤング	ヤング		レディースヤング	レディースブロンズ	レディースヤング・ブロンズ
コート	Aコート	Bコート	Cコート	Dコート	Eコート	Fコート	Gコート	Hコート	Iコート
ブロック記号	A	A	A	B	A/B		A	A	A
第1試合	2 生一倶楽部	2 T. PoohG	1 ReverseA	6 ReverseB	3 NBヤング		2 サラブ	2 ブラックキャット	3 エールエール
	3 SOLE	3 NBクラブ	2 NBヤングB	7 大人倶楽部	4 大五露ヤングA		5 スカイメッツ	5 ピース	4 つるのすけ
審判チーム	1 新川大五露	1 FelizCSG	5 プレシヤスB	10 プレシヤスA	9 浜っこ		1 GETWIN LA	1 GETWIN LB	3 エール
第2試合	1 新川大五露	1 FelizCSG	1 ReverseA	8 プレシヤスC	6 ReverseB		1 GETWIN LA	1 GETWIN LB	3 エール
	3 SOLE	3 NBクラブ	5 プレシヤスB	9 浜っこ	10 プレシヤスA		5 スカイメッツ	5 ピース	4 マダムサラブ
審判チーム	2 生一倶楽部	2 T. PoohG	4 大五露ヤングA	7 大人倶楽部	2 NBヤングB		2 サラブ	2 ブラックキャット	3 エールエール
第3試合	1 新川大五露	1 FelizCSG	2 NBヤングB	7 大人倶楽部			2 サラブ	1 GETWIN LB	1 GETWIN LA
	2 生一倶楽部	2 T. PoohG	3 NBヤング	8 プレシヤスC			4 つるのすけ	3 エール	3 エールエール
審判チーム	3 SOLE	3 NBクラブ	1 ReverseA	6 ReverseB			5 スカイメッツ	5 ピース	4 マダムサラブ
第4試合			4 大五露ヤングA	9 浜っこ			3 エールエール	2 ブラックキャット	3 エール
			5 プレシヤスB	10 プレシヤスA			5 スカイメッツ	4 マダムサラブ	5 ピース
審判チーム			3 NBヤング	8 プレシヤスC			1 GETWIN LA	1 GETWIN LB	4 つるのすけ
第5試合	ゴ2位	ゴ3位	A5	A4	B2		1 GETWIN LA	1 GETWIN LB	
	ブ2位	ブ3位	B4	B5	A3		4 つるのすけ	2 ブラックキャット	
審判チーム	ゴ1位	ブ1位	A1	B1	A2/B3		2 サラブ	3 エール	
第6試合	ゴ1位	ブ1位	A1	B1	A2		2 サラブ	4 マダムサラブ	A2
	ブ3位	ゴ2位	5勝	D5勝	B3		3 エールエール	5 ピース	B3
審判チーム	ゴ3位	ブ2位	C5負	D5負	B2/A3		5 スカイメッツ	2 ブラックキャット	B2/A3
第7試合	ゴ1位	ブ2位	C5負	D6勝	C6勝		4 つるのすけ	2 ブラックキャット	
	ブ1位	ゴ3位	D5負	E6勝	E5勝		5 スカイメッツ	3 エール	
審判チーム	ブ3位	ゴ2位	E5負/E6負	D6負	C6負		3 エールエール	4 マダムサラブ	
第8試合			E5負	C7勝 決勝	C7負 3決		1 GETWIN LA	1 GETWIN LB	
			E6負	D7勝	D7負		2 サラブ	4 マダムサラブ	
審判チーム			C7負	審判部	C7勝		4 つるのすけ	5 ピース	
第9試合									
審判チーム									
第10試合									
審判チーム									

【各部より注意・連絡事項】

◆ 競技上の注意事項

- 1 各種目とも、1回戦は同一地域・サークル同志の対戦は考慮する。
- 2 選手変更届けは、受付時に所定用紙を受領し、必要事項を記入のうえ開会式前に大会本部へ提出し承認を得ること。
- 3 ゲームの進行は、試合間隔をあげないで次のゲームを速やかに実施のこと。
- 4 試合の進行状況により、コートを変更する事もありますのでご協力ください。
- 5 昼食タイムは、特に設けないものとする。

◆ 審判上の注意事項

- 1 審判は「相互審判」で実施する。但し準決勝以上の主審については本部で考慮する。
- 2 試合前の練習は、審判の指示に従い、速やかにゲームを開始する。
- 3 コートが隣接しているため、審判の判断で他コートに入った時点でデッドとする。
- 4 主審は試合終了後、得点記録カードを確認し速やかに本部席に提出すること。
- 5 審判・判定に対する不服事項が生じた場合ゲーム終了後本部へ申し出ること。
- 6 お互いに楽しく・和やかにプレーすることを原則とする。(スポーツマンシップの遵守)

◆ 総務連絡事項

- 1 開会式は全員参加を旨とし、指定された時間に必ず集合し、私語は慎んでください。
- 2 ゴミの処理については、各チームが責任を持って持ち帰ること。
- 3 喫煙は指定された場所をお願いいたします。(必ず外靴に履き替えて下さい。)
- 4 ホイッスル(長・短)は、各チーム(個人)で用意すること。
- 5 表彰該当チームは、必ず閉会式に参加すること。
- 6 休憩利用範囲は、ロビー、休憩ラウンジ・観覧席の一部です。
- 7 各チームが利用した場所は、忘れ物がないか確認し必ず清掃のこと。
- 8 貴重品の管理は各チーム(個人)が責任を持って管理すること。
- 9 選手は事前に健康診断を受け、競技に支障のないことを確認のこと。(報告の必要ない)
- 10 競技中の負傷は、主催者にて応急処置を行うが、それ以後の責任は負わない。
- 11 参加者は、傷害保険に必ず加入のこと。
- 12 更衣室・下駄箱について、使用できない箇所がありますので、P6見取図でご確認下さい。
- 13 各自、スポーツマンとしてのマナーを守り、楽しい大会にしましょう。